

 **ITALIKA**®

DT150
SPORT

MANUAL DE USUARIO



SI TU *DT150 sport* NO ARRANCA DEBES



IMPORTANTE

- 1.- Revisar el nivel de combustible (consultar página 17).
- 2.- *Revisar que la válvula de combustible se encuentre en abierto (consultar página 15).
- 3.- *Revisar que el interruptor cortacorriente se encuentre en posición ON.
- 4.- Colocar la llave en el interruptor de encendido y girarla a la posición ON (consultar página 12).
- 5.- *Oprimir la palanca del freno delantero y/o trasero al encender el motor.
- 6.- *Verificar que el pedal de cambio de velocidades esté en punto neutro al encender el motor.

*En los casos que aplique.

Si después de realizar estos procedimientos tu *DT150 sport* no arranca, acude a tu Centro de Servicio **ITALIKA** más cercano.

ESTIMADO USUARIO:

Gracias por la confianza al haber elegido una **DT150 sport**.

Tu nueva **DT150 sport** cuenta con un motor de 4 tiempos de 149 cc y encendido electrónico, que le permiten un gran desempeño con bajo consumo de gasolina.

Esperamos que cumpla con tus expectativas, te enviamos los mejores deseos y que disfrutes tu nueva **DT150 sport**.

ÍNDICE

⚠️ ❶ PUNTOS IMPORTANTES	3
📺 ANTES DE EMPEZAR	4
YO SÍ CUIDO MI <i>DT150 sport</i>	5
DERECHOS DEL CLIENTE	6
OBLIGACIONES DEL CLIENTE	7
🔧 ASENTAMIENTO DEL MOTOR	8
UBICACIÓN DE PARTES	9
VISTA SUPERIOR DELANTERA.....	9
CONTROLES DEL MANDO DERECHO.....	10
CONTROLES DEL MANDO IZQUIERDO.....	11
INTERRUPTOR DE ENCENDIDO Y BLOQUEO.....	12
CONEXIÓN USB.....	13
LADO IZQUIERDO.....	14
VÁLVULA DE COMBUSTIBLE.....	15
PARADOR LATERAL Y CENTRAL.....	15
LADO DERECHO.....	16
TABLERO DE INSTRUMENTOS.....	17
NÚMERO DE IDENTIFICACIÓN VEHICULAR (NIV) Y NÚMERO DEL MOTOR.....	18
REVISIONES PERIÓDICAS	19
AGREGAR GASOLINA.....	19
NIVEL DE ACEITE DEL MOTOR.....	19
CAMBIO DE ACEITE DEL MOTOR.....	20
LIMPIEZA DE BUJÍA.....	21
FILTRO DE AIRE.....	21
AJUSTE DEL PUÑO DEL ACELERADOR.....	22
AJUSTE DE LA PALANCA DEL EMBRAGUE.....	23
DESGASTE DEL FRENO DELANTERO.....	24
DESGASTE DEL FRENO TRASERO.....	24
NIVEL DEL LÍQUIDO DE FRENO DELANTERO.....	25
COMPLETAR EL NIVEL DEL LÍQUIDO DE FRENO.....	25
CADENA DE TRANSMISIÓN.....	25
BATERÍA.....	26

CAMBIO DEL FUSIBLE.....	27
LLANTAS.....	27

🔧 SERVICIOS DE MANTENIMIENTO	29
---	----

CUIDADOS DE LA <i>DT150 sport</i>	30
LAVADO.....	30
CUIDADO DE LA PINTURA.....	30
CUIDADO DEL ASIENTO.....	31

🔧 REVISIÓN ANTES DE MANEJAR	32
--	----

INSTRUCCIONES DE MANEJO	33
ENCENDER EL MOTOR.....	33
ENCENDER EL MOTOR CON PEDAL DE ARRANQUE.....	34
APAGAR EL MOTOR.....	34
MOTOR AHOGADO.....	34
BLOQUEAR LA DIRECCIÓN.....	35
CAMBIO DE VELOCIDADES.....	35

ALMACENAMIENTO	37
VOLVER A USAR.....	37

SEGURIDAD EN LA CONDUCCIÓN	38
EQUIPO DE PROTECCIÓN.....	38
CARGA DE PASAJEROS O MERCANCÍA.....	38
CONDICIONES DEL CAMINO.....	39
DÍAS LLUVIOSOS.....	39
MODIFICACIÓN DEL DISEÑO.....	39
CONDUCCIÓN Y ALCOHOL.....	39
RECOMENDACIONES DE CONDUCCIÓN.....	39
POSTURA PARA EL MANEJO.....	40
CUIDADOS PARA EVITAR ROBO.....	40

DATOS TÉCNICOS	41
-----------------------------	----

TABLA DE TORQUES	43
-------------------------------	----

EQUIVALENCIAS	44
----------------------------	----

Las palabras **ATENCIÓN** y **NOTA** se refieren a información importante, por lo que debes revisarlas con cuidado.

ATENCIÓN:

Se refiere a que la seguridad del conductor y/o del pasajero está en peligro. El ignorar esta información puede ocasionarles lesiones graves.

NOTA:

Se refiere a procedimientos y precauciones especiales que se deben seguir para evitar daños a tu **DT150 sport**. Además, hacen que el mantenimiento sea más fácil y las instrucciones más claras.

NOTA ECOLÓGICA:

Cuidemos nuestro ambiente.

IMPORTANTE

En **ITALIKA** estamos creciendo y ahora nuestros modelos se venden en México, Guatemala, Honduras, Panamá y Perú. Para un mejor entendimiento de este manual se ha agregado una tabla con los términos impresos y su equivalencia para cada uno de los países antes mencionados (ver página 44).

Para evitar contratiempos, antes de utilizar tu **DT150 sport** revisa que todas sus partes y componentes estén en perfectas condiciones.

ANTES DE EMPEZAR



Este manual contiene información importante acerca del manejo de tu *DT150 sport*, además de consejos para su cuidado e información relevante para tu seguridad, por lo que te recomendamos leerlo atentamente antes de empezar a utilizar tu *DT150 sport*.

ATENCIÓN:

- El presente manual es un componente más de tu *DT150 sport*, en caso de venderla, favor de entregarlo al nuevo propietario para que conozca todas sus características, tanto de funcionamiento como de mantenimiento.
- Para conservar la calidad de tu *DT150 sport* y evitar daños, accidentes o gastos innecesarios, visita tu Centro de Servicio **ITALIKA**. Busca la dirección del Centro de Servicio **ITALIKA** en www.italika.mx dentro del apartado "Centros de Servicio".
- Toda la información, diagramas, tablas e ilustraciones incluidos en este manual, sirven únicamente para referencia, por lo que pueden ser distintas o variar respecto al componente de la *DT150 sport*. **ITALIKA** se reserva el derecho de modificar el presente manual en cualquier momento sin previo aviso y sin incurrir en obligación alguna, por lo que será tu responsabilidad revisarlo de vez en vez para su conocimiento. En virtud de lo anterior, el manual vigente se encontrará disponible para consulta en cualquier momento en www.italika.mx
- Todos los derechos sobre este manual se encuentran protegidos por las leyes mexicanas e internacionales, por lo que queda prohibida la copia, reproducción, adaptación, modificación, distribución o comercialización, total o parcial, por cualquier medio y forma, sin la previa autorización por escrito de **ITALIKA**.

Yo sí cuido mi

DT150

sport

ATENCIÓN:

- Ahora que ya tienes tu nueva **DT150** *sport* te recomendamos:
 - ▶ Realizarle los servicios en tiempo y forma (ver “Servicios de mantenimiento”, página 29).
 - ▶ Revisar frecuentemente que funcione correctamente todo el sistema eléctrico (faro delantero, luz trasera, direccionales traseras/delanteras, claxon e interruptor de arranque eléctrico).
 - ▶ No la repares tú mismo, ya que puedes romper o deteriorar los componentes.
 - ▶ Revisar frecuentemente que no le falten piezas o que las tenga rotas o raspadas.
 - ▶ Reemplazar las piezas dañadas inmediatamente, no esperes a que se dañen más.
 - ▶ Durante el uso de tu **DT150** *sport* inspeccionar que el asiento esté en buenas condiciones.
 - ▶ Siempre utiliza refacciones originales para que tu **DT150** *sport* esté en perfectas condiciones.
 - Para comprar refacciones debes ingresar a la página **www.italika.mx** y dar clic en “Refacciones”.
- Puedes encontrar la dirección del Centro de Servicio **ITALIKA** más cercano en **www.italika.mx** dentro del apartado “Centros de Servicio”.
 - ▶ Contamos con más de 800 Centros de Servicio concesionados siempre cerca de ti, en México, Guatemala, Honduras, Panamá y Perú, lo que nos permite:
 - Atender tus necesidades.
 - Asegurar que tu **DT150** *sport* se mantenga en buenas condiciones.

DERECHOS DEL CLIENTE

- La garantía es el derecho que tienes a que se te reconozcan los defectos de fabricación empleados en tu **DT150 sport**. Este derecho se otorga a través de la Red de Centros de Servicios **ITALIKA** siempre y cuando se cumpla con los términos y condiciones establecidos en la póliza de garantía.
 - La garantía es válida sólo si se han realizado los servicios (ver “Servicios de mantenimiento”, página 29) en el tiempo y kilometraje indicados y en los Centros de Servicios **ITALIKA**. No realizar los servicios preventivos anula la garantía sin responsabilidad para **ITALIKA**.
 - La garantía es válida sólo si se han cumplido satisfactoriamente con los términos y condiciones de asentamiento del motor (ver “Asentamiento del motor”, página 8).
 - Para hacer válida la garantía debes presentarte en el Centro de Servicio **ITALIKA** de tu elección con la **DT150 sport** y la póliza de garantía para que se realice el diagnóstico necesario y se levante el reporte correspondiente.
- Puedes consultar la dirección del Centro de Servicio **ITALIKA** más cercano en **www.italika.mx** dentro del apartado “Centros de Servicio”.
- Si tienes alguna duda, comunícate con nosotros al teléfono:

En México llámanos al teléfono **800 4825452** (línea gratuita).

En Perú llámanos al teléfono **080077631**.

En Honduras llámanos al teléfono **80027919392**.

En Guatemala llámanos al teléfono **180123067500**.

En Panamá contáctanos en **www.italika.com.pa**

OBLIGACIONES DEL CLIENTE

- Como propietario tienes la obligación de presentar tu **DT150 sport** en el Centro de Servicio **ITALIKA** de tu elección para que le realicen los servicios de mantenimiento* y de esta forma CONSERVAR LA GARANTÍA:
 - **PRIMER SERVICIO:** a los 500 km o 30 días (1 mes).
 - **SEGUNDO SERVICIO:** a los 2,000 km o 90 días (3 meses).
 - **TERCER SERVICIO:** a los 4,000 km o 180 días (6 meses).
 - **CUARTO SERVICIO:** a los 6,000 km o 270 días (9 meses).
 - **QUINTO SERVICIO:** a los 9,000 km o 360 días (12 meses).
 - **SERVICIOS POSTERIORES:** cada 3,000 kilómetros (3 meses).

EVITA PROBLEMAS EN TU **DT150 sport**, NO ESPERES A QUE FALLE, LOS SERVICIOS SON PREVENTIVOS.

- No haber realizado modificación alguna a la **DT150 sport** sin previa autorización por escrito de **ITALIKA**.
- Cumplir satisfactoriamente con los términos y condiciones de asentamiento del motor.
- Revisar y/o ajustar los componentes de desgaste natural antes de encender la **DT150 sport** (nivel de aceite en el motor, presión del aire de las llantas, holgura de la cadena y el desgaste de los frenos)**.
- Cumplir con el proceso de emplacamiento ante las autoridades correspondientes.
- Obedecer el reglamento de tránsito local.
- Evitar cargar la **DT150 sport** con más de 150 kg (330 lbs (conductor, pasajero y parrilla de carga)).
- No manejar la **DT150 sport** si se ha ingerido alcohol o drogas.



- **SIEMPRE UTILIZAR CASCO QUE CUMPLA CON LA NORMA DE SEGURIDAD DOT (DEPARTMENT OF TRANSPORTATION, POR SUS SIGLAS EN INGLÉS)***, GUANTES Y ROPA BRILLANTE DE MATERIAL GRUESO.**

* Lo que ocurra primero a partir de la fecha de venta.

** En los casos que aplique.

*** Al usar casco con DOT se reduce el riesgo de lesiones en la cabeza en un accidente. Te recomendamos usar casco completo, ya que está hecho de una sola pieza, además de que aísla más el ruido y el aire. ¡CUIDA TU VIDA!

ASENTAMIENTO DEL MOTOR

① NOTA:

- La GARANTÍA es válida sólo si se han cumplido satisfactoriamente con los términos y condiciones de asentamiento del motor. **¡CUIDA TU *DT150 sport*!**

Los primeros 3,000 km son el período de asentamiento del motor.

Durante el asentamiento debes poner atención a los siguientes puntos:

1. Evitar cargar la *DT150 sport* con más de 150 kg (330 lbs), conductor, pasajero y parrilla de carga.
2. Evitar subir pendientes que rebasen los 12 grados de inclinación.
3. Acelerar suavemente y no dar más de 1/2 carrera al acelerador.
4. No recorrer distancias continuas de más de 50 km (31 millas).
5. Calentar el motor entre 1 y 3 minutos.
6. No sobrepasar una velocidad de 40-50 km/h (24.8-31 millas/h).
7. Revisar frecuentemente que el nivel de aceite del motor sea el correcto (ver "Nivel de aceite del motor", página 19).
8. Lubricar la cadena de transmisión cada mes, o cuando sea necesario (ver "Cadena de transmisión", página 25).
9. Hacer los servicios de mantenimiento descritos en la Póliza de Garantía (ver "Servicios de mantenimiento", página 29).

VISTA SUPERIOR DELANTERA

- (A) Tablero de instrumentos
- (B) Conexión USB
- (C) Espejo lateral izquierdo
- (D) Mando izquierdo
- (E) Tapón del tanque de combustible
- (F) Mando derecho
- (G) Espejo lateral derecho
- (H) Contenedor de líquido de freno delantero

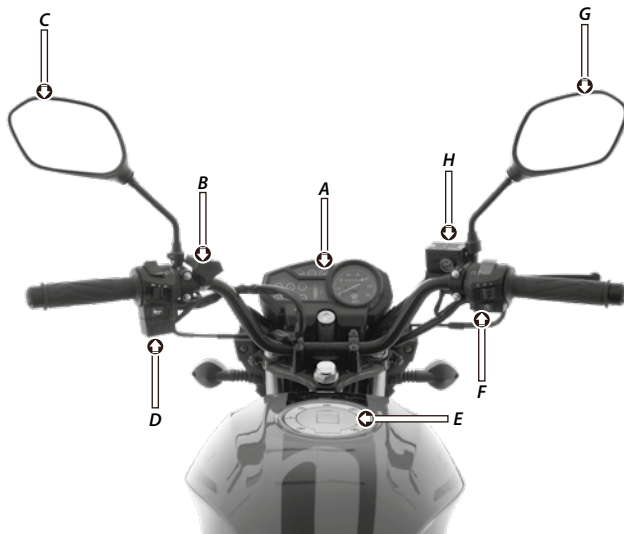

UBICACIÓN DE PARTES

CONTROLES DEL MANDO DERECHO

En el mando derecho se ubican los siguientes controles:



Imagen 1. Mando derecho.

Interruptor de luz delantera

El interruptor de luz delantera tiene 3 posiciones:

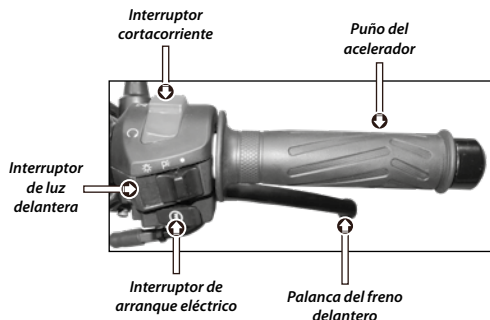

Imagen 2. Interruptor de luz delantera.

Luz de carretera

Cuando el interruptor se encuentra en esta posición, la luz del faro principal se enciende.

Luz de posición

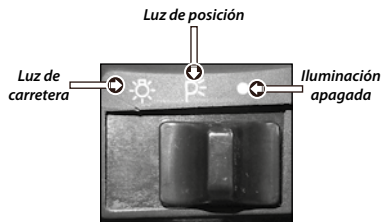
Cuando el interruptor se encuentra en esta posición, la luz trasera, cuartos y el tablero de instrumentos se encienden.

● Iluminación apagada

Cuando el interruptor se encuentra en esta posición, todas las luces de la **DT150 sport** se apagan.

Interruptor de arranque eléctrico

Este interruptor está ubicado abajo del interruptor de luz delantera. Su función es dar marcha al motor.

Palanca del freno delantero

La palanca del freno delantero es el componente mecánico que te permite disminuir la velocidad y/o detener la **DT150 sport**.

Puño del acelerador

El acelerador es el componente mecánico que te permite controlar la velocidad a la cual viaja la **DT150 sport**. La manija del acelerador gira en el sentido contrario a las manecillas del reloj.

Interruptor cortacorriente

El interruptor cortacorriente tiene 2 funciones:

UBICACIÓN DE PARTES



Imagen 3. Interruptor cortacorriente.

No conectado

Cuando el interruptor cortacorriente se encuentra en esta posición, la **DT150 sport** no se puede encender.

Permitir el paso de corriente

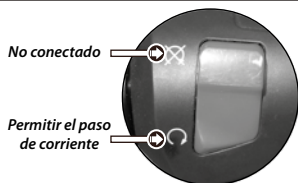
Cuando el interruptor cortacorriente se encuentra en esta posición, permite el paso de corriente eléctrica a todos los componentes de la **DT150 sport**.

CONTROLES DEL MANDO IZQUIERDO

En el mando izquierdo se ubican los siguientes controles:





Imagen 4. Mando izquierdo.

Palanca del embrague

La palanca del embrague es el componente mecánico que te permite cambiar las velocidades sin forzar el motor.

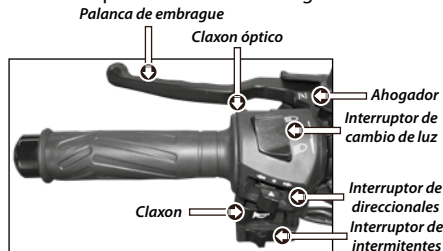
Claxon

El botón del claxon está ubicado abajo del interruptor de direccionales. Cuando el interruptor de encendido se encuentra en , al oprimir el botón de claxon éste emite un sonido.

Interruptor de intermitentes

Cuando se acciona el interruptor de intermitentes, tanto la luz direccional derecha como la luz direccional izquierda encienden de forma intermitente, indicando que la **DT150 sport** circula a baja velocidad o se encuentra estacionada sobre la vía pública o de tránsito.

Interruptor de direccionales

El interruptor de direccionales tiene 3 posiciones que son:



Imagen 5. Interruptor de direccionales.

UBICACIÓN DE PARTES

● Apagado

Para apagar tanto la luz direccional izquierda como la derecha, sólo debes oprimir el interruptor de direccionales.

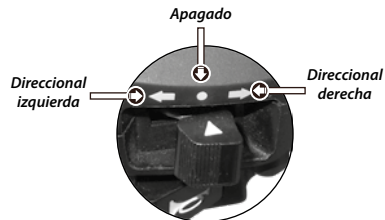
↶ Direccional izquierda

Cuando mueves el interruptor de direccionales a esta posición, las luces direccionales delantera y trasera del lado izquierdo encienden de forma intermitente.

↷ Direccional derecha

Cuando mueves el interruptor de direccionales a esta posición, las luces direccionales delantera y trasera del lado derecho encienden de forma intermitente.

Interruptor de cambio de luz

El interruptor de cambio de luz tiene 2 posiciones que son:



Imagen 6. Interruptor de cambio de luz.

☰ Luz alta

Cuando el interruptor se encuentra en esta posición, la luz delantera se encuentra en estado de iluminación lejana.

☷ Luz baja

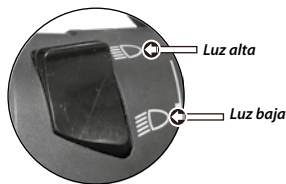
Cuando el interruptor se encuentra en esta posición, la luz delantera se encuentra en estado de iluminación cercana.

Ahogador

El ahogador bloquea el paso de aire en la mezcla de combustible que llega al motor. Tiene 2 posiciones:



Posición cerrado



Posición abierto

Imagen 7. Ahogador.

Posición cerrado

Cuando el ahogador se encuentra en esta posición, el motor se puede operar normalmente.

Posición abierta

Si el motor está frío y/o en el primer arranque coloca el ahogador en esta posición.

Claxon óptico

Cuando el interruptor de encendido se encuentra en ☰, al oprimir el botón se prende la luz alta.

INTERRUPTOR DE ENCENDIDO Y BLOQUEO

El interruptor de encendido tiene 3 funciones:



Imagen 8. Interruptor de encendido y bloqueo.

Encender la **DT150 sport**

Cuando la llave se encuentra en esta posición, se conectan todos los circuitos y la **DT150 sport** se puede encender. La llave no se puede retirar del interruptor.

Apagar la **DT150 sport**

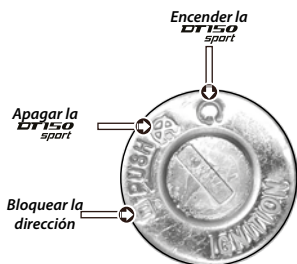
Cuando la llave se encuentra en esta posición, se desconectan todos los circuitos y se apaga el motor. La llave se puede retirar del interruptor.

Bloquear la dirección

Cuando la llave se encuentra en esta posición, el sistema bloquea la dirección por medio del interruptor de encendido y bloqueo. La llave se puede retirar del interruptor.

CONEXIÓN USB

Tu **DT150 sport** cuenta con una toma de corriente en formato USB que te permitirá cargar tu teléfono. Para utilizar la conexión USB debes:

1. Encender tu **DT150 sport** o colocar la llave en el interruptor de encendido y bloqueo y girarla a la posición
2. Mover la tapa del protector del conector del USB.
3. Conectar el cable del cargador al conector USB.



Imagen 9. Conexión USB.

⚠ ATENCIÓN:

- Nunca utilices tu teléfono celular mientras conduces la **DT150 sport**, evita distracciones para evitar accidentes.
- Si conectas tu teléfono celular sin encender la **DT150 sport**, la batería se descargará y reducirás su vida útil.
- En caso de que se descargue tu batería acude al Centro de Servicio **ITALIKA** más cercano para que le realicen la recarga. Nunca le pases corriente a la batería con un automóvil, podrías generar daños irreversibles a tu **DT150 sport**.

UBICACIÓN DE PARTES

LADO IZQUIERDO

- (A) Faro delantero
- (B) Luz direccional delantera
- (C) Pedal de cambio de velocidades
- (D) Parador central
- (E) Parador lateral
- (F) Posapie del pasajero
- (G) Cadena de transmisión
- (H) Luz direccional trasera
- (I) Válvula de combustible



VÁLVULA DE COMBUSTIBLE

La válvula de combustible tiene 3 funciones que son:



Imagen . 10 Válvula de combustible.

"ON" Permitir el paso de gasolina

Cuando la válvula de combustible se encuentra en esta posición, la gasolina fluye desde el tanque principal al carburador.

"RES" Permitir el paso de gasolina de reserva

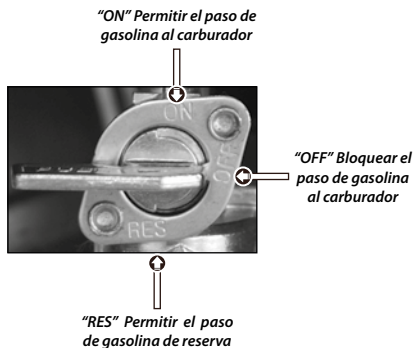
Cuando la válvula de combustible se encuentra en esta posición, la gasolina fluye desde el tanque de reserva al carburador. Utiliza la gasolina de reserva después de que la gasolina del tanque principal se termine. Además es un indicador que debes acudir de inmediato a cargar gasolina.

"OFF" Bloquear el paso de gasolina

Cuando la válvula de combustible se encuentra en esta posición, la gasolina no fluye del tanque al carburador. La válvula debe estar en esta posición cuando la **DT150 sport** se encuentra estacionada por largos periodos de tiempo.

PARADOR LATERAL Y CENTRAL

El parador es el componente mecánico que permite mantener la **DT150 sport** en posición horizontal cuando no está en uso. La **DT150 sport** cuenta con 2 paradores: el lateral y el central. Cuando estacionas la **DT150 sport** por períodos largos se recomienda utilizar el central y cuando son periodos cortos de tiempo, se recomienda utilizar el lateral. El uso del parador también depende de la superficie donde estacionas la **DT150 sport**.



Imagen 11. Parador lateral y central.

UBICACIÓN DE PARTES

LADO DERECHO

- (A) Asiento
- (B) Luz posterior
- (C) Luz direccional trasera
- (D) Silenciador/Escape
- (E) Tuerca de ajuste de freno trasero
- (F) Posapie del pasajero
- (G) Pedal de arranque
- (H) Pedal del freno trasero
- (I) Luz direccional delantera







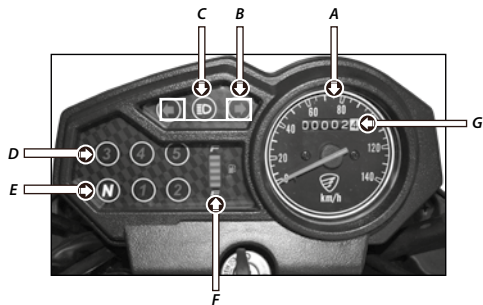

ATENCIÓN:

- La gasolina quemada que sale por el Silenciador/Escape contiene monóxido de carbono, lo cual es dañino para tu salud. Enciende siempre el motor en lugares abiertos.

TABLERO DE INSTRUMENTOS



	NOMBRE	FUNCIÓN
A	Velocímetro 	Muestra la velocidad de conducción.
B	Indicador de direccionales 	Indica la dirección a la cual el conductor desea dar vuelta.
C	Indicador de luz alta 	Indica cuando el faro delantero se encuentra encendido en posición de luz alta.
D	Indicador de posición 	Indica la posición en la que se encuentra la palanca de velocidades.
E	Indicador de posición neutro 	Indicar cuando el pedal de velocidades está en neutro.
F	Indicador de gasolina 	Indica la cantidad de gasolina en el tanque de combustible.
G	Odómetro 	Muestra el número de kilómetros totales recorridos por la DT150 sport .

UBICACIÓN DE PARTES

NÚMERO DE IDENTIFICACIÓN VEHICULAR (NIV) Y NÚMERO DEL MOTOR

El NIV y el número del motor son:

- La única forma de identificar tu **DT150 sport** en particular de otra del mismo modelo y tipo.
- Necesarios en el momento de tramitar las placas de tu **DT150 sport**.
- En algunas ocasiones necesarios para solicitar refacciones.
- En caso de robo son necesarios para que las autoridades puedan identificar tu **DT150 sport**.

El NIV está formado por 17 dígitos y se encuentra grabado en la dirección.



Imagen 12. Número de Identificación Vehicular.

El número del motor se encuentra grabado en el lado inferior izquierdo del cuerpo del motor.



Imagen 13. Número del motor.

⚠ ATENCIÓN:

- Es un delito remover o manipular cualquiera de estos dos números.

IMPORTANTE

- Revisa que el NIV y el número del motor que vienen en tu factura coincidan con el NIV y el número del motor de tu **DT150 sport**.
- El décimo dígito leído de izquierda a derecha del número de identificación vehicular te indica el año modelo de la **DT150 sport**. Ejemplo:

AÑO MODELO	CLAVE
2019	K
2020	L
2021	M

AGREGAR GASOLINA

 El tanque de combustible está ubicado delante del asiento y tiene una **CAPACIDAD DE 17 LITROS**.

Para agregar gasolina al tanque de combustible debes:

1. Apagar el motor (ver "Apagar el motor", página 34).
2. Bajarte de la *DT150 sport* y colocarla en el parador central.
3. Levantar el protector e introducir la llave en la cerradura y girar la llave en sentido de las manecillas del reloj.
4. Levantar el tapón del tanque y agregar gasolina sin sobrepasar la marca que se encuentra en el interior del cuello del tanque.
5. Colocar el tapón del tanque.



Imagen 14. Agregar gasolina.

ATENCIÓN:

- La gasolina es altamente inflamable y explosiva. Para evitar accidentes debes:
 - Limpiar inmediatamente la gasolina que haya podido derramarse con un trapo húmedo para evitar daños.
 - Apagar el motor antes de agregar gasolina.
 - Agregar gasolina sólo al aire libre.
- Asegúrate que el tapón de gasolina esté colocado correctamente.

NIVEL DE ACEITE DEL MOTOR

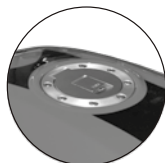
Revisa el nivel de aceite todos los días antes de encender el motor de tu *DT150 sport*. Para revisar el nivel de aceite debes:

1. Colocar la *DT150 sport* en una superficie horizontal, no utilizar el parador lateral y no inclinarla.
2. Localizar el tapón-bayoneta del cárter en la parte inferior derecha de la *DT150 sport*.
3. Aflojar en el sentido contrario a las manecillas del reloj.
4. Extraer el tapón-bayoneta y limpiar completamente el exceso de aceite del tapón-bayoneta con un paño.
5. Localizar en el tapón-bayoneta las marcas del nivel máximo y mínimo de aceite (ver imagen 15).
6. Introducir el tapón-bayoneta sin enroscar.
7. Retirar nuevamente el tapón-bayoneta.
8. Verificar el nivel de aceite, la marca debe estar en la marca de máximo.



Imagen 15. Tapón-bayoneta del cárter.

ATENCIÓN:

- Cuando utilices tu *DT150 sport* bajo condiciones de mucho polvo, debes cambiar de inmediato el aceite del motor.

REVISIONES PERIÓDICAS

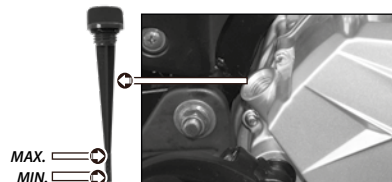
- Es muy importante que el motor esté frío para que el aceite se deposite en el cárter; de lo contrario, la lectura será incorrecta.

① NOTA:

- Revisar periódicamente el nivel de aceite, en caso de existir fuga o que el nivel del aceite no sea el adecuado, presenta tu **DT150 sport** en el Centro de Servicio **ITALIKA** más cercano.

CAMBIO DE ACEITE DEL MOTOR

El aceite del motor debe cambiarse en cada uno de los servicios de mantenimiento (ver “Servicios de mantenimiento”, página 29). Para cambiar el aceite del motor debes:

1. Colocar la **DT150 sport** en una superficie horizontal, utilizando el parador central.
2. Procurar que el motor esté caliente y/o tibio para que el aceite salga por completo.
3. Localizar el tapón-bayoneta en la parte inferior derecha de la **DT150 sport**.
4. Aflojar en el sentido contrario a las manecillas del reloj extraerlo.
5. Quitar el tornillo de drenado, ubicado debajo del motor, girándolo en el sentido contrario a las manecillas del reloj (ver imagen 16).
6. Drenar el aceite en un recipiente por 5 minutos.
7. Colocar el tornillo de drenado y girarlo en el sentido de las manecillas del reloj, aplicar un par de apriete de 15 a 18 N-m. (11 a 13 lbs.ft).

8. Poner 1L de aceite nuevo . Siempre agrega ACEITE ORIGINAL.
9. Colocar nuevamente el tapón-bayoneta y girarlo en el sentido de las manecillas del reloj.
10. Encender el motor en neutral por un período de 1-3 minutos.
11. Apagar el motor.
12. Verificar si el nivel de aceite es el adecuado.



Imagen 16. Ubicación del tornillo de drenado.

⚠ ATENCIÓN:

- El aceite usado pierde sus propiedades de lubricación, enfriamiento, etc. Cambia el aceite de acuerdo a la tabla de mantenimiento de la **DT150 sport**.

① NOTA:

- Para evitar lesiones a tu persona y/o daños a la **DT150 sport** te recomendamos acudir al Centro de Servicio **ITALIKA** más cercano para que se le realice el cambio de aceite.

♻ NOTA ECOLÓGICA:

- El aceite quemado es un desperdicio tóxico, recolecta el aceite en un recipiente limpio y llévalo a un centro de recolección de aceite usado o a un Centro de Servicio Autorizado **ITALIKA**. **NO LO TIRES POR EL DRENAJE**.

LIMPIEZA DE BUJÍA

Para un buen funcionamiento de tu **DT150 sport**, la bujía debe de estar calibrada, limpia y en buenas condiciones. Para limpiar la bujía debes:

1. Localizar el cable de la bujía, situado en el costado derecho de la **DT150 sport** (ver imagen 17-A).
2. Desconectar el capuchón de la bujía.
3. Limpiar cualquier suciedad que exista alrededor de la base de la bujía.
4. Retirar la bujía con un dado de 18 mm girando en el sentido contrario de las manecillas del reloj.
5. Limpiar la bujía de sedimentos de carbón y de aceite.
6. Verificar la calibración de los electrodos de la bujía, la cual debe ser de 0.6 a 0.7 mm (ver imagen 17-B).
7. Colocar la bujía, aprieta primeramente con la mano, después termina de apretar con el dado 18 mm, y aplicar un par de apriete de 15 a 18 N-m (11 a 13 lbs.ft).
8. Colocar el capuchón de la bujía.
9. Revisar que el capuchón sujete correctamente la bujía.

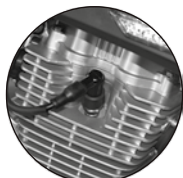

A



B

Imagen 17. Bujía.

① NOTA:

- Te recomendamos acudir al Centro de Servicio **ITALIKA** más cercano a que se le realice la limpieza a la bujía.
- Si el electrodo de la bujía presenta erosión, sedimentación o la calibración no es la adecuada, acude a tu Centro de Servicio **ITALIKA** más cercano para que sea reemplazada. Exige a tu Centro de Servicio **ITALIKA** que utilice en cada servicio bujías originales.

FILTRO DE AIRE

El filtro tiene la función de capturar todas las impurezas que existen en el aire para alargar la vida útil del motor, por lo que se debe cambiar o limpiar en cada servicio de mantenimiento. (ver "Servicios de mantenimiento", página 29). El filtro se localiza en el costado derecho. Para retirar el filtro de aire debes:

1. Retirar la cubierta lateral derecha.
2. Desmontar la tapa del filtro quitando los tornillos.
3. Sacar el elemento del filtro.
4. Reemplazar el elemento del filtro.
5. Colocar el elemento del filtro en el filtro de aire.
6. Atornillar la tapa del filtro.
7. Poner la cubierta lateral derecha.

REVISIONES PERIÓDICAS



Imagen 18. Filtro de aire.

NOTA:

- Para evitar daños al filtro de aire o a la **DT150 sport** te recomendamos acudir al Centro de Servicio **ITALIKA** más cercano para que cambien o limpien el filtro de aire.
- No utilizar thinner o limpiadores inflamables para limpiar el elemento del filtro. Si el filtro es de tipo seco (papel), debes reemplazarlo por uno nuevo.
- El filtro de aire no se debe instalar roto, ya que permite el paso de polvo al motor reduciendo su vida útil en forma drástica.

NOTA ECOLÓGICA:

- Los filtros de aire usados son tóxicos y presentan un riesgo al medio ambiente si se desechan inadecuadamente, **NO LOS TIRES EN LA BASURA**, llévalos a un centro de recolección.

AJUSTE DEL PUÑO DEL ACCELERADOR

Para un buen funcionamiento del acelerador es necesario revisar que el juego libre del puño del acelerador esté dentro de la especificación de 2~6 mm. Si no está dentro de la especificación debes:

1. Ubicar la tuerca y la contratuerca de ajuste del acelerador (ver imagen 19).
2. Sujetar la tuerca con llave de 8 mm y aflojar la contratuerca con llave de 10 mm.
3. Dar vuelta a la tuerca para ponerla dentro de especificación.
4. Revisar que el juego libre del acelerador esté dentro de la especificación, además de que la rotación sea suave desde la posición de cerrado hasta la posición de abierto (ver imagen 19).
5. Sujetar la tuerca con llave de 8 mm y apretar la contratuerca con llave de 10 mm.
6. Encender el motor para revisar que funcione correctamente. En caso de que el funcionamiento no sea el adecuado, repetir el paso 2 al 6.

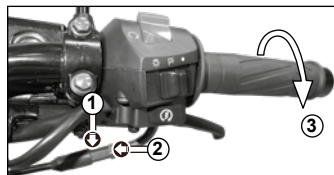

1. Tuerca.
2. Contratuerca de ajuste.
3. Puño del acelerador (Juego libre 2 a 6 mm).

Imagen 19. Ajuste del puño del acelerador.

① NOTA:

- Si no puedes colocar el juego libre del puño del acelerador dentro de la especificación, acude a tu Centro de Servicio **ITALIKA** más cercano.

AJUSTE DE LA PALANCA DEL EMBRAGUE

Para un buen funcionamiento del embrague es necesario revisar que el juego libre del extremo de la palanca del embrague esté entre 10~20 mm. Para ajustar la palanca del embrague debes:

1. Ubicar la tuerca y el tornillo de ajuste de la palanca del embrague (ver imagen 20-B).
2. Aflojar la tuerca con la mano.
3. Girar el tornillo a la izquierda para reducir la carrera libre y a la derecha para aumentarla. La carrera libre del extremo de la palanca del embrague debe estar entre los 10~20 mm. (ver imagen 20-A).
4. Apretar la tuerca con la mano.



A B
Imagen 20. Ajuste de la palanca del embrague.

Si la palanca del embrague necesita mayor ajuste:

5. Utilizar las tuercas del embrague ubicadas en la parte superior del motor (ver imagen 21).
6. Aflojar las tuercas dependiendo del ajuste que se requiera.
7. Apretar las tuercas, ubicadas en la parte superior del motor.
8. Encender el motor para verificar que la palanca del embrague funcione correctamente. El motor debe responder adecuadamente y no perder potencia.

En caso de que no se facilite el cambio de velocidades, repetir del paso 2 al 8 hasta que te sientas cómodo con el cambio de velocidades.



Imagen 21. Tuercas de ajuste.

① NOTA:

- Si después de ajustar el embrague, éste presenta juego excesivo o dificultad para cambiar las velocidades, debes ajustar de nuevo o acude a tu Centro de Servicio **ITALIKA** más cercano para realizar los ajustes necesarios.
- Al ajustar el embrague, debes evitar que la ranura de la tuerca y del tornillo de ajuste queden alineados para evitar que el chicote se salga de su posición.

REVISIONES PERIÓDICAS

DESGASTE DEL FRENO DELANTERO

Los frenos son elementos de seguridad personal y deben estar en buenas condiciones. Tu **DT150 sport** cuenta con freno de disco hidráulico en la llanta delantera. Antes de conducir tu **DT150 sport** debes verificar el desgaste de las balatas de la siguiente forma:

1. Colocar la **DT150 sport** en una superficie horizontal y en el parador central.
2. Revisar el nivel de desgaste de las balatas del freno delantero (ver imagen 22).
3. Si el desgaste de las balatas es mayor al límite indicado, debes acudir a tu Centro de Servicio **ITALIKA** para realizar el cambio de balatas.



Imagen 22. Desgaste del freno delantero.

⚠ ATENCIÓN:

- No conduzcas de forma inmediata tu **DT150 sport** después de cambiar las balatas del freno. Gira la rueda, revisa que rote libremente y presiona la palanca del freno. Repite este proceso varias veces para permitir que el líquido de frenos circule normalmente.

DESGASTE DEL FRENO TRASERO

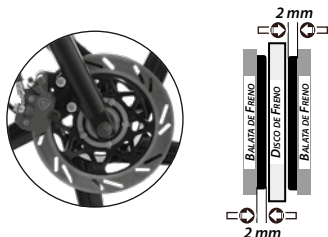
La **DT150 sport** cuenta con freno de tambor en la llanta trasera. Para el buen funcionamiento del freno es necesario que revises el desgaste de las balatas de la siguiente forma:

1. Colocar la **DT150 sport** en el parador central.
2. Oprimir el pedal del freno trasero.
3. Verificar que el indicador de desgaste no alcance la línea de desgaste (ver imagen 23).



Imagen 23. Indicador de desgaste del freno trasero.

⚠ ATENCIÓN:

- No conduzcas de forma inmediata tu **DT150 sport** después de cambiar las balatas del freno. Gira la rueda, revisa que rote libremente y presiona el pedal del freno.

NIVEL DEL LÍQUIDO DE FRENO DELANTERO

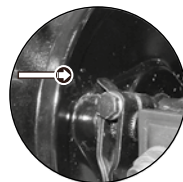
Para garantizar el buen funcionamiento del sistema de freno delantero debes revisar el nivel del líquido y el estado físico de la manguera de presión. Para revisar el nivel del líquido de frenos debes:

1. Colocar la **DT150 sport** de forma horizontal.
2. Revisar que el nivel del líquido de freno del contenedor, no esté por debajo de la marca mínima. El nivel del líquido de freno siempre debe estar por arriba de la marca mínima del contenedor (ver imagen 24).
3. Revisar que la manguera de presión esté libre de fisuras o se encuentre afectada por corrosión.
4. Si la manguera de presión se encuentra dañada, acude a tu Centro de Servicio **ITALIKA** para realizar el cambio.



Imagen 24. Nivel del líquido de freno delantero.

COMPLETAR EL NIVEL DEL LÍQUIDO DE FRENO

Para completar el nivel de líquido del freno delantero debes:

1. Colocar la **DT150 sport** en posición horizontal.
2. Retirar los dos tornillos de la tapa (ver imagen 25).
3. Retirar la tapa y su membrana.

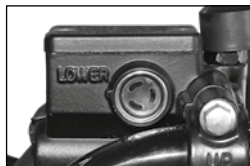
4. Llenar el recipiente hasta alcanzar la marca de máximo, utilizando líquido de frenos DOT 4.
5. Colocar la membrana, la tapa y apretar los tornillos.



Imagen 25. Completar el nivel del líquido de freno.

① NOTA:

- Para evitar accidentes o daños a la **DT150 sport** te recomendamos acudir al Centro de Servicio **ITALIKA** más cercano para que se le realice el rellenado del líquido de freno.
- Limpiar inmediatamente el líquido de frenos que haya podido derramarse con un trapo húmedo para evitar daños a la **DT150 sport**.

CADENA DE TRANSMISIÓN

La vida útil de la cadena de transmisión depende de un ajuste y una lubricación adecuados. Un mantenimiento deficiente puede causar un desgaste prematuro tanto a la cadena como a los piñones. Para revisar la cadena de transmisión debes:

1. Colocar la **DT150 sport** en el parador central.
2. Mover la cadena con la mano hacia arriba y hacia abajo para revisar que su holgura esté entre 25 y 30 mm (ver imagen 26).

REVISIONES PERIÓDICAS

3. Revisa el desgaste de la corona, piñón y cadena.
4. Si la cadena necesita ajuste, debes acudir a tu Centro de Servicio **ITALIKA** de tu preferencia para su ajuste.



Imagen 26. Holgura de la cadena.

Para lubricar la cadena de transmisión debes:

1. Usar lubricante especial para cadena.
2. Colocar en cada unión de los eslabones de la cadena lubricante de tal forma que penetre en cada uno de los pasadores, bujes y rodillos.

⚠ ATENCIÓN:

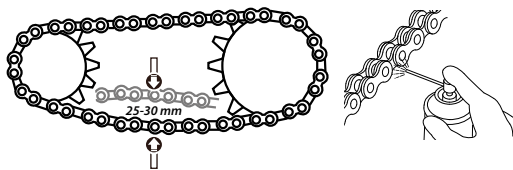
- Utilizar lubricante para cadena. **NO USAR GRASA.**

① NOTA:

- En condiciones de uso continuo o cuando la **DT150 sport** es conducida en lugares con mucho polvo o fangosos, debes lubricar y ajustar la cadena con mayor frecuencia.
- Una holgura excesiva de la cadena de transmisión puede causar su desgaste y/o su ruptura, dañando al motor.

BATERÍA

Tu **DT150 sport** utiliza una batería de 12 volts y 7 amperes hora. Para el buen funcionamiento del sistema eléctrico es necesario limpiar la batería. Para tal efecto debes:

1. Colocar la **DT150 sport** en forma horizontal utilizando el parador central.
2. Quitar la cubierta lateral izquierda.
3. Quitar el cinturón.
4. Limpiar la superficie de la batería.
5. Retirar primero la terminal negativa y luego la positiva.
6. Limpiar los postes y terminales de la batería de sedimentaciones.
7. Colocar primero la terminal positiva, después la terminal negativa.
8. Colocar la cubierta lateral izquierda.
9. Acudir a tu Centro de Servicio **ITALIKA** para realizar el cambio de la batería, en caso de ser necesario.



Imagen 27 . Batería.

① NOTA:

- Para un buen funcionamiento de la batería, no cambies componentes ni instales accesorios eléctricos a tu **DT150 sport**. Utiliza baterías originales.

- Nunca cargues la batería mientras esté montada en la **DT150 sport**, ya que puedes dañar la batería o el regulador.
- Al retirar la batería, primero desmonta el polo negativo (-) y luego el polo positivo (+). Al instalar la batería primero monta el polo positivo (+) y luego el polo negativo (-). Evita que el polo positivo (+) tenga contacto con las partes metálicas de la **DT150 sport**.

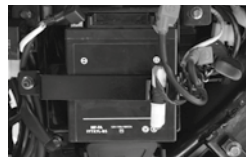
NOTA ECOLÓGICA:

- Las baterías usadas contienen materiales corrosivos que pueden contaminar el suelo y el agua, **NO LAS TIRES EN LA BASURA**, llévalas a un centro de reciclaje.

CAMBIO DEL FUSIBLE

Una de las causas por las que el sistema eléctrico no funciona, se debe a que el fusible se encuentra quemado.

En el portafusible de tu **DT150 sport** se encuentra un fusible de 15 A de repuesto. Para cambiarlo debes:

1. Poner el interruptor de encendido y bloqueo en posición .
2. Localizar el portafusible en un costado de la batería.
3. Abrir el portafusible.
4. Sustituir el fusible quemado por el de repuesto (ver imagen 28).
5. Colocar el portafusibles en su lugar.

6. Revisar el funcionamiento del sistema eléctrico.
7. Comprar un nuevo fusible de repuesto.



Imagen 28. Fusible.

ATENCIÓN:

- El cambio de un fusible por otro de amperaje diferente al recomendado causará daños al sistema eléctrico.

NOTA:

- Si después de cambiar el fusible, el sistema eléctrico no funciona, debes acudir a un Centro de Servicio **ITALIKA** para que revisen tu **DT150 sport**.

LLANTAS

Las llantas que vienen de fábrica están diseñadas de acuerdo con la capacidad de desempeño de tu **DT150 sport**, proporcionando la mejor combinación de manejo, frenado, durabilidad y comodidad.

Para que tu **DT150 sport** funcione correctamente las llantas deben:

- Ser del tipo y tamaño correcto.
- Estar en buenas condiciones.
- Tener un perfil adecuado.
- Tener la presión adecuada.

REVISIONES PERIÓDICAS



Imagen 29. Llanta en buenas condiciones.

Las llantas que tienen una presión baja se desgastan de manera dispareja, afectan el manejo y son propensas a fallar por calentamiento. Las llantas que tienen una presión alta ocasionan que la conducción sea dura, se desgastan de manera dispareja y son propensas a dañarse por la condición del camino.

Presión de la llanta delantera: 28 Libras por pulgada cuadrada (psi).

Presión de la llanta trasera: 30 Libras por pulgada cuadrada (psi).



⚠ ATENCIÓN:

- Usar llantas muy desgastadas o con una presión inadecuada puede ser causa de accidentes.

- Cada vez que revises la presión de las llantas, también debes revisar el perfil y las paredes laterales en busca de desgaste, daños y objetos extraños. Debes poner atención principalmente en:

- Golpes o protuberancias.
- Cortes.
- Rajaduras o fisuras.
- Desgaste excesivo del perfil.



- La instalación de llantas inadecuadas en tu **DT150 sport** puede afectar el manejo y la estabilidad. También es importante inspeccionar algún daño en los rines antes de utilizar la **DT150 sport**. Si encuentras que la desviación de los rines es muy notoria, acude a tu Centro de Servicio **ITALIKA** más cercano para que hagan los ajustes necesarios.
- Si en el momento de conducir tu **DT150 sport** pasas por un bache o un objeto duro, detente lo más pronto posible y revisa si ha ocurrido algún daño a las llantas. Si una llanta se perfora o se daña, debe ser reemplazada lo antes posible. Una llanta reparada no es tan confiable como una nueva y puede presentar fallas durante el manejo. Si reparas una llanta de manera provisional colocando un parche o usando sellador en aerosol, maneja con precaución a baja velocidad. Para realizar el cambio de una llanta, acude a tu Centro de Servicio **ITALIKA**.



ATENCIÓN:

• NO REALIZAR LOS SERVICIOS PREVENTIVOS ANULA LA GARANTÍA.

Realizar los servicios de mantenimiento de tu **DT150 sport** a tiempo es la mejor forma de proteger tu inversión. El mantenimiento oportuno previene, en la mayoría de los casos, los problemas a futuro. Así mismo, tu **DT150 sport** tiene un período de garantía, el cual continúa vigente si se hacen oportunamente los servicios de mantenimiento en los Centros de Servicio **ITALIKA**. La siguiente tabla indica los períodos y las actividades que se deben realizar de acuerdo a un uso normal.

REALIZA TUS SERVICIOS EN TIEMPO Y FORMA

ACTIVIDADES A REALIZAR	SERVICIOS			
Revisión de los PUNTOS DE SEGURIDAD EXÍGELA EN CADA SERVICIO	ALTA DE GARANTÍA	PRIMERO	SEGUNDO	TERCERO
Ajuste de frenos (NO APLICA EN EL PRIMER SERVICIO)	0 Kilómetros 0 Días	500 Kilómetros 30 Días (1 mes)	2,000 Kilómetros 90 Días (3 meses)	4,000 Kilómetros 180 Días (6 meses)
Ajuste y lubricación de cadena (en los modelos que aplique)				
Apriete de tornillería (eje delantero y trasero, bases de amortiguadores, manubrio, barras de suspensión, soportes de motor y horquilla)				
Cambio de aceite de motor* NOTA: modelos EFI "Inyección de Combustible Electrónica" cada 8,000 Km.				
Cambio de bujía (NO APLICA EN EL PRIMER SERVICIO) NOTA: modelos EFI "Inyección de Combustible Electrónica" cada 24,000 Km.				
Carburación (ajuste de ralenti) NOTA: Impulsar cuerpo de aceleración modelos EFI "Inyección de Combustible Electrónica" cada 8,000 Km y lavado de inyectores sólo cuando sea necesario.				
Lubricación y ajuste de chichotes	CUARTO	QUINTO	SEXTO	SÉPTIMO
Revisión de niveles: - Líquido de frenos - Presión de llantas	6,000 Kilómetros 270 Días (9 meses)	9,000 Kilómetros 360 Días (12 meses)	12,000 Kilómetros 450 Días (15 meses)	15,000 Kilómetros 540 Días (18 meses)
Revisión de punterías (ajuste cuando proceda)				
Revisión y limpieza del cerdazo del aceite (en los casos que aplique)				
Revisión y limpieza del filtro de aire NOTA: modelos EFI "Inyección de Combustible Electrónica" cada 8,000 Km.	OCTAVO	NOVENO	DÉCIMO	POSTERIORES
Verificación eléctrica: - Líquido de batería (cuando proceda) - Luces (faro, luz trasera, luz de freno, direccionales, cuartos) - Régimen de carga de batería	18,000 Kilómetros 630 Días (21 meses)	21,000 Kilómetros 720 Días (24 meses)	24,000 Kilómetros 810 Días (27 meses)	Cada 3,000 Kilómetros o cada 3 meses

*Para saber que tipo de aceite usa tu Italika consulta tu manual de usuario.

IMPORTANTE

- Los servicios son por kilometraje o por fecha (lo que ocurra primero) según el servicio que corresponda y tienen una tolerancia no mayor a 100 km o 10 días respectivamente.
- Para los modelos EFI "Inyección de Combustible Electrónica":
 - El cambio filtro de gasolina es cada 30,000 Km.
 - La inspección de mangueras de aceite y gasolina es cada 8,000 Km.
 - Se debe cambiar el filtro de aceite con cada cambio de aceite así como también la junta u oring y se debe utilizar aceite sintético.

Los Centros de Servicio **ITALIKA** deben utilizar refacciones originales y nuevas. Exige las piezas sustituidas al momento de retirar tu **DT150 sport**.

* En los casos que aplique.

LAVADO

La mejor protección contra las influencias del medio ambiente es lavar con frecuencia tu **DT150 sport**. La frecuencia depende, entre otros factores, del uso que le das, de la estación del año, de las condiciones atmosféricas y del medio ambiente.

Mientras más tiempo permanezcan sobre la **DT150 sport** los excrementos de pájaros, los restos de insectos, las resinas de árboles, el polvo, las partículas de hollín y otras sedimentaciones de índole agresiva, más persistentes serán sus efectos destructivos. Para lavar tu **DT150 sport** debes:

1. Enjuagar la **DT150 sport** con agua fría para remover la suciedad suelta.
2. Lavar la **DT150 sport** con un paño suave, solución jabonosa y agua fría.
3. Frotar las áreas sucias.
4. Enjuagar la **DT150 sport** con abundante agua limpia.
5. Secar la **DT150 sport** con un paño suave y seco.
6. Encender el motor y dejarlo funcionar de 1 a 3 minutos (ver "Encender el motor", página 33).
7. Lubricar la cadena de transmisión después de lavar y secar la **DT150 sport** (ver "Cadena de transmisión", página 25).

① NOTA:

- Evitar el uso de productos de limpieza que no hayan sido diseñados para superficies de italikas, ya que pueden contener detergentes o solventes químicos que dañen el metal, la pintura o el plástico.

- Evitar el uso de agua a alta presión, ya que puede dañar partes de la **DT150 sport**. Si utilizas lavado con agua a presión, se recomienda no aplicarlo a las siguientes partes:

- Interruptor de encendido.
- Debajo del asiento.
- Eje de las llantas.
- Salida del Silenciador/Escape.
- Tablero y/o controles.
- Motor.
- Carburador.
- Guardapolvo.
- Partes eléctricas y sus conectores.

⚠ ATENCIÓN:

- Después de lavar tu **DT150 sport**, la funcionalidad de los frenos se afecta parcial y temporalmente, mide la distancia de frenado para evitar accidentes.

CUIDADO DE LA PINTURA

Una buena aplicación de productos de mantenimiento protege ampliamente la pintura de la **DT150 sport** contra las influencias del medio ambiente e incluso contra otros factores de efectos mecánicos ligeros.

La pintura puede ser tratada con cera líquida una semana después de haber sido entregada la **DT150 sport**. Se recomienda, por lo menos, dar a la pintura una capa de cera líquida dos veces al año.

CUIDADO DEL ASIENTO

Las piezas exteriores de material sintético, como el asiento, se limpian con un lavado normal. Si esto no es suficiente, puedes usar productos especiales de limpieza y mantenimiento para material sintético y cuero artificial que no contengan solventes.

- Limpieza normal

Limpia las superficies de material sintético sucias con un trapo de algodón o de lana ligeramente húmedo.

- Suciedad incrustada

Limpia la suciedad incrustada con un trapo mojado en una solución ligera de jabón suave (2 cucharadas de jabón neutro con un litro de agua). Al hacerlo, asegúrate de que el material sintético no se empape en ningún sitio y que el agua no se filtre por las costuras. Seca con un trapo suave y seco.

- Limpieza de manchas

Retira manchas recientes de productos a base de agua, como son café, té, jugos, etc., con un paño absorbente o papel de cocina.

Retira manchas recientes de productos a base de grasas, como mantequilla, mayonesa, chocolate, etc., con un paño absorbente o papel de cocina. Utiliza un aerosol para disolver grasas para las manchas de grasa secas.

Trata las manchas especiales como manchas de bolígrafo, rotulador, esmalte para uñas, etc., con un quitamanchas especial para material sintético.

① **NOTA:**

- Retira del asiento el plástico protector con el que se entrega la *DT150 sport* para evitar que con el uso éste se pegue y deteriore el asiento.

REVISIÓN ANTES DE MANEJAR



ATENCIÓN:

- Cuidate y cuida tu **DT150 sport**, realiza esta revisión cada vez que te subas a tu **DT150 sport**.

CONCEPTO	ACTIVIDAD
Combustible	Revisa que la cantidad de gasolina sea suficiente para tu recorrido (ver "Agregar gasolina", página 19).
Aceite	Revisa que el nivel de aceite se encuentre en la marca de máximo. Agregar de ser necesario (ver "Nivel de aceite del motor", página 19).
Acelerador	Revisa que el juego libre del acelerador esté entre 2 y 6 mm. (ver "Ajuste del puño del acelerador", página 22).
Palanca del embrague	Revisa que el juego libre de la palanca del embrague esté entre 10 y 20 mm (ver "Ajuste de la palanca del embrague", página 23).
Frenos	Revisa el desgaste de las balatas del freno delantero y del freno trasero (ver "Desgaste del freno delantero y desgaste de freno trasero", página 24).
Llantas	Revisa la presión de las llantas y que no presenten golpes, cortes, fisuras o desgaste excesivo del perfil (ver "Llantas", página 27 y "Datos técnicos", página 42).
Sistema eléctrico	Revisa el funcionamiento del faro delantero, de la luz trasera, de los cuartos, de las direccionales traseras/delanteras, del claxon y del interruptor de arranque eléctrico.

ENCENDER EL MOTOR

Para encender el motor debes:

1. Colocar la válvula de combustible en posición de abierto.
2. Subirte a la **DT150 sport** por el lado izquierdo.
3. Retirar el parador lateral y/o central.
4. Introducir la llave en el interruptor de encendido y bloqueo.
5. Girar la llave a la posición  (ver imagen 30-A).
6. Revisar que la cantidad de combustible sea el suficiente para tu recorrido (ver "Agregar gasolina", página 19).
7. Verificar que el pedal de cambio de velocidades esté en punto neutro (ver "Cambio de velocidades", página 35).
8. Colocar la palanca del ahogador en posición abierto (ver imagen 31).
9. Colocar el interruptor cortacorriente en la posición .
10. Oprimir la palanca del freno.
11. Oprimir el interruptor de arranque eléctrico para dar marcha al motor (ver imagen 30-B).
12. Colocar la palanca del ahogador en posición cerrado.
13. Esperar alrededor de 1 a 3 minutos para utilizar la **DT150 sport**. Sólo cuando el motor está frío.



A



B

Imagen 30. Encendido de motor.



Posición cerrado



Posición abierto

Imagen 31. Ahogador.

⚠ ATENCIÓN:

- No dejar el motor funcionando por más de 3 minutos en alto total, ya que puede haber sobrecalentamiento, recuerda que el sistema de enfriamiento es por aire y no por ventilador.
- Para evitar accidentes es importante verificar que la pedal de velocidades se encuentre en posición neutral.



📌 NOTA:

- Cuando el motor arranque, gradualmente coloca la palanca del ahogador en posición cerrado.
- No dejar oprimido el interruptor de arranque eléctrico por más de 5 segundos, ni oprimirlo cuando la **DT150 sport** está encendida, así como dejar de oprimirlo de forma inmediata en el momento que el motor enciende.
- Si el motor no arranca después de haber presionado el interruptor de arranque eléctrico por un período de 5 segundos, coloca el interruptor de encendido en  y espera 10 segundos antes de intentar encender nuevamente la **DT150 sport**, con el fin de que se recupere la tensión de la batería.

INSTRUCCIONES DE MANEJO

ENCENDER EL MOTOR CON PEDAL DE ARRANQUE

Para encender el motor debes:

1. Colocar la válvula de combustible en posición de abierto.
2. Colocar la **DT150 sport** en el parador central.
3. Subirte a la **DT150 sport** por el lado izquierdo.
4. Introducir la llave en el interruptor de encendido y bloqueo.
5. Girar la llave a la posición .
6. Colocar la palanca del ahogador en posición abierto.
7. Verificar que el pedal de cambio de velocidades esté en punto neutro.
8. Colocar el interruptor cortacorriente en la posición .
9. Presionar la palanca de freno.
10. Pisar el pedal de arranque fuertemente.
11. Colocar la palanca del ahogador en posición cerrado.
12. Quitar el parador central.
13. Acelerar suavemente y no dar más de 1/2 vuelta al puño del acelerador una vez que el motor enciende.
14. Esperar alrededor de 1 a 3 minutos para utilizar la **DT150 sport**.
Sólo cuando el motor está frío.



Imagen 32. Pedal de arranque.

APAGAR EL MOTOR

Para apagar el motor debes:

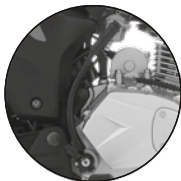

1. Hacer alto total oprimiendo ambos frenos.
2. Verificar que el pedal de cambio de velocidades esté en neutro.
3. Colocar el interruptor cortacorriente en la posición .
4. Girar el interruptor de encendido y bloqueo a la posición de apagado  (ver imagen 33).
5. Colocar la **DT150 sport** en el parador lateral y/o central.
6. Retirar la llave del interruptor de encendido.



Imagen 33. Apagado de motor.

MOTOR AHOGADO

Si el motor no enciende después de varios intentos es posible que se encuentre ahogado de gasolina. Para liberar el motor del exceso de gasolina debes:

1. Esperar 1 minuto por cada vez que aceleraste.
2. Colocar la palanca del ahogador en posición de abierto.
3. No accionar el puño del acelerador.
4. Intentar encender el motor nuevamente.

BLOQUEAR LA DIRECCIÓN

Para bloquear la dirección debes:

1. Apagar el motor o colocar la llave en el interruptor de encendido y bloqueo.
2. Girar el manubrio a la izquierda.
3. Oprimir y girar la llave a la posición  (ver imagen 34).
4. Retirar la llave.

Para desbloquear la dirección debes:

1. Colocar la llave en el interruptor de encendido y bloqueo.
2. Oprimir y girar la llave a la posición .
3. Retirar la llave.



Imagen 34. Bloqueo de dirección.

① NOTA:

- Si se te dificulta girar la llave para desbloquear la dirección, mueve el manubrio e intenta girar la llave nuevamente.
- Cuando abandones la *DT150 sport*, aunque sea por un espacio corto de tiempo, no olvides quitar la llave del interruptor de encendido, así como bloquear la dirección.

CAMBIO DE VELOCIDADES

El pedal de cambio de velocidades se encuentra ubicado del lado izquierdo de la *DT150 sport*. Para hacer el cambio de velocidades debes:

1. Encender el motor (ver "Encender el motor", página 33).
2. Oprimir la palanca del embrague.
3. Girar lentamente el acelerador.
4. Meter la primera velocidad oprimiendo el pedal de cambio de velocidades (ver imagen 35).
5. Soltar lentamente la palanca del embrague al mismo tiempo que giras el acelerador.

Cuando la *DT150 sport* alcanza una velocidad moderada y las rpm están entre 5,000 y 6,000 debes hacer los siguientes cambios. Para introducir los siguientes cambios de velocidades debes:

6. Oprimir la palanca del embrague.
7. Meter la segunda velocidad subiendo el pedal de cambio de velocidades.
8. Soltar lentamente la palanca del embrague al mismo tiempo que giras el acelerador lentamente.
9. Seguir el mismo proceso para meter el siguiente cambio de velocidad (ver imagen 34).

Para regresar a una velocidad inferior debes:

10. Dejar de acelerar.
11. Oprimir la palanca del embrague.

INSTRUCCIONES DE MANEJO

- Meter una velocidad inferior a la que se va manejando oprimiendo el pedal de cambio de velocidades.
- Soltar lentamente la palanca del embrague.



Imagen 35. Cambio de velocidades.

- **NUNCA** soltar bruscamente la palanca del embrague.
- **NUNCA** acelerar bruscamente.
- **NUNCA** forzar el motor entre los cambios de velocidad.

⚠ ATENCIÓN:

- No introducir un cambio de velocidad inferior sin antes reducir la velocidad. El motor se puede forzar, además de que la llanta trasera pierde tracción, trayendo como consecuencia la pérdida de control de la **DT150 sport** y se ocasionan daños irreversibles a la **DT150 sport**.

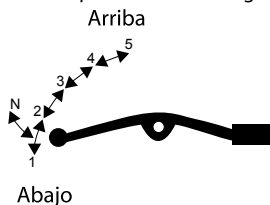
① NOTA:

- No dejes oprimida (aunque sea ligeramente) la palanca del embrague durante la conducción; esto gastará prematuramente las pastas del clutch.

Para hacer un buen cambio de velocidades debes asegurarte de:

El almacenamiento por períodos largos de tiempo requiere de ciertos cuidados para evitar daños a la **DT150 sport**. Antes de almacenar debes:

1. Drenar el aceite del motor.
2. Drenar la gasolina del carburador y del tanque.
3. Colocar el interruptor de encendido y bloqueo en posición .
4. Colocar la válvula de combustible en posición ●.
5. Quitar la batería y colocarla en un lugar fresco y ventilado. Evitar hacer contacto con el piso.
6. Limpiar totalmente la **DT150 sport**.
7. Lubricar la cadena de transmisión (ver "Cadena de transmisión", página 25).
8. Quitar la bujía (ver "Limpieza de bujía", página 21).
9. Poner de 15 a 20 ml de aceite en el espacio de la bujía.
10. Oprimir el pedal de arranque varias veces para que salga el exceso de aceite.
11. Poner la bujía (ver "Tabla de torques", página 43).
12. Guardar la **DT150 sport** en un lugar fresco y seco. No exponerla al sol.
13. Colocar una cubierta protectora a la **DT150 sport**.

VOLVER A USAR

Para utilizar la **DT150 sport** después de un período de almacenamiento debes:

1. Limpiar la **DT150 sport**.
2. Colocar aceite.

3. Colocar la batería a la **DT150 sport**.
4. Agregar gasolina (ver "Agregar gasolina", página 19).
5. Colocar la válvula de combustible en posición .
6. Lubricar la cadena de transmisión (ver "Cadena de transmisión", página 25).
7. Verificar la presión de las llantas (ver "Llantas", página 27).

ATENCIÓN:

- Antes de conducir tu **DT150 sport**, debes asegurarte que se encuentra en buenas condiciones, para ello se te recomienda probarla en un sitio seguro y lejos del tránsito a baja velocidad.

NOTA:

- Si no utilizas tu **DT150 sport** por más de 2 meses, debes poner a cargar la batería cada mes.
- Cuando vuelvas a utilizar tu **DT150 sport**, al momento de encenderla saldrá humo del escape hasta que se quemé todo el aceite que colocaste en el espacio de la bujía.

SEGURIDAD EN LA CONDUCCIÓN

Conducir tu **DT150 sport** es una actividad emocionante, pero requiere precauciones de seguridad. Las principales son:

EQUIPO DE PROTECCIÓN

Para tu protección, al momento de conducir tu **DT150 sport**, debes utilizar el siguiente equipo:

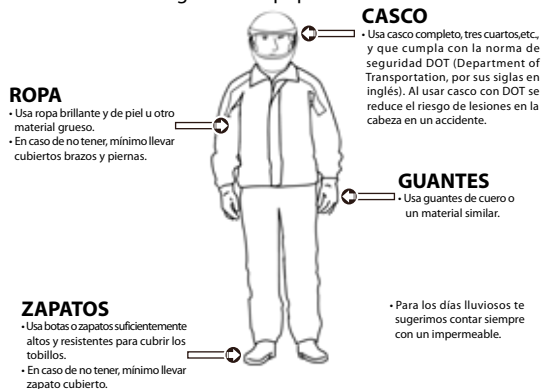

⚠️ ATENCIÓN:

- Vestirse con ropa floja puede ocasionar graves daños al conductor y a la **DT150 sport**, ya que se puede atorar en el manubrio, en el posapié o en las llantas.

- La temperatura del escape de la **DT150 sport** es elevada. Para evitar quemaduras se te recomienda utilizar botas o un pantalón que cubra la antepierna.
- Para prevenir accidentes en días lluviosos te recomendamos:
 - Al empezar a llover detente debajo de un puente y/o zona techada y colócate tu impermeable.
 - Esperar unos minutos para que la lluvia retire del asfalto la suciedad (tierra, arena, aceite, basura, etc.).
 - Ten especial precaución con las marcas viales (ejemplo, cruce peatonal), ya que éstas en su mayoría provocarán que tu **DT150 sport** se derrape.
 - Cuando frenes hazlo muy suavemente.
- NO guardes el impermeable debajo del asiento u otro lugar que pueda tapar alguna toma de aire, ya que puede reducir el desempeño de tu **DT150 sport** y en algunos casos no arrancar.

CARGA DE PASAJEROS O MERCANCÍA

La **DT150 sport** está diseñada para transportar una carga máxima (conductor, pasajero y parrilla de carga) de 150 kg (330 lbs). Exceder este límite afecta su estabilidad, puede ser causa de accidentes y daños a la **DT150 sport**. **ITALIKA** no se hace responsable de ningún daño causado por el exceso de carga. Para prevenir accidentes evita cargar:

- Objetos voluminosos o pesados en la **DT150 sport**.
- Objetos que obstruyan la visibilidad del conductor.

CONDICIONES DEL CAMINO

Tu **DT150 sport** está diseñada para rodar en caminos pavimentados. Considera que en un camino cualquier cosa puede ser un obstáculo, por lo que siempre debes conducir con precaución y reducir la velocidad lo suficiente cuando sea necesario.

Es recomendable que cuando en el camino te encuentres con:

- **Charcos de agua**, evites entrar en ellos, ya que puedes perder el control de la dirección o puedes caerte dependiendo de la velocidad con la que entres.
- **Arena, barro y hojas caídas**, evítalos o pasa sobre ellos a baja velocidad, ya que puedes perder la dirección o patinar en ellos. De ser posible detén la **DT150 sport** y camina con ella.
- **Topes**, reduces la velocidad y cruces en ángulo recto.
- **Grava y baches**, manejes lentamente vigilando las condiciones del camino y con la cintura ligeramente levantada para equilibrar la **DT150 sport**.
- **Planchas de hierro**, detengas la **DT150 sport** y camines con ella, ya que estas superficies son muy resbalosas, especialmente en días lluviosos.
- **Aceite o caminos congelados**, manejes lentamente, detengas la **DT150 sport** y camines con ella.

DÍAS LLUVIOSOS

Conducir tu **DT150 sport** en un día lluvioso puede ser peligroso, por lo que te recomendamos:

- Mantener una distancia prudente con el vehículo de adelante.

- Reducir la velocidad más que en un día despejado, ya que la lluvia impide ver los obstáculos y determinar las condiciones del camino.
- No tomar las curvas a la misma velocidad que en un día despejado, ya que puedes patinar, caerte o salirte del camino.

MODIFICACIÓN DEL DISEÑO

Modificar o cambiar piezas no originales a tu **DT150 sport** no sólo afecta la seguridad de la **DT150 sport** o de sus ocupantes, también ocasiona la pérdida de la garantía.

CONDUCCIÓN Y ALCOHOL

Utilizar tu **DT150 sport** bajo los efectos del alcohol es una de las causas más frecuentes de accidentes. La habilidad para conducir se ve perjudicada cuando el nivel de alcohol en la sangre se halla por encima del nivel máximo permitido por la ley, debido a que tus reflejos se vuelven lentos y tu capacidad de decisión se ve perjudicada. Si has bebido, **NO MANEJES** tu **DT150 sport**, llama a un taxi o utiliza un medio de transporte público.

RECOMENDACIONES DE CONDUCCIÓN

Al conducir debes ser cuidadoso para garantizar tu seguridad, por lo que antes de utilizar tu **DT150 sport** te recomendamos:

1. Revisar y/o ajustar algunos componentes de desgaste natural debido al uso como:
 - El nivel de aceite en el motor.
 - La presión del aire de las llantas.
 - El desgaste de los frenos.
 - El encendido de las luces.

SEGURIDAD EN LA CONDUCCIÓN

2. Subir y bajar de la **DT150 sport** siempre del lado izquierdo.
3. Vestir ropa en colores llamativos o brillantes.
4. Obedecer el reglamento de tránsito local.
5. Sostener el manubrio con ambas manos.
6. Obedecer los límites de velocidad.
7. Conducir tu **DT150 sport** utilizando un carril y del lado donde los conductores de vehículos te puedan ver, ya que gran cantidad de accidentes son ocasionados debido a que el conductor del otro vehículo no ve al conductor de la **DT150 sport**.
8. Encender la luz direccional con anticipación para dar la vuelta.
9. Tener cuidado al cruzar en las esquinas de calles y en la entrada y salida de vehículos.
10. Que el pasajero coloque los pies en los posapies del pasajero y que se sujete con ambas manos al conductor o a la **DT150 sport**.
11. Durante la conducción mantener las luces prendidas.

ATENCIÓN:

- Te sugerimos practicar la conducción en un área libre de tránsito y obstáculos hasta que estés completamente familiarizado con la máquina y sus controles.

POSTURA PARA EL MANEJO

El conducir tu **DT150 sport** en una postura correcta te ayuda a que puedas utilizar los controles fácilmente y a protegerte de posibles accidentes.

Ten en cuenta los siguientes puntos para adquirir una postura correcta:

- No mirar hacia los pies o manos, ni hacia un solo punto. Mantener un campo de visión amplio mirando hacia todos lados por igual.
- Sujetar firmemente el centro de los mandos con ambos pulgares hacia abajo.
- Apuntar las rodillas ligeramente hacia dentro y no hacia fuera.
- Mantener los hombros relajados y en posición natural.
- Doblar los codos ligeramente hacia dentro y relajarlos para que éstos funcionen como resortes cuando el manubrio reciba algún golpe.
- Elegir una posición que mantenga tu cuerpo estable. Si tienes la cintura demasiado hacia delante o hacia atrás, los hombros y la cintura pueden estar muy tensos y el cuerpo tener poca estabilidad.
- Poner los dedos de los pies paralelos a la **DT150 sport**.

CUIDADOS PARA EVITAR ROBO

Para evitar el robo de tu **DT150 sport** debes:

- Quitar la llave del interruptor de encendido y bloqueo.
- Dejar siempre la **DT150 sport** en un lugar bajo llave y seguro.
- Utilizar el bloqueo de la dirección.
- Evitar prestar tu **DT150 sport**.
- Anotar tu nombre, dirección y teléfono en la Póliza de Garantía y llevarla siempre en la **DT150 sport**.

	CONCEPTO	ESPECIFICACIÓN
Dimensiones	Modelo	DT150 <i>sport</i>
	Dimensión largo x ancho x alto	1,980 x 750 x 1070 mm
	Distancia entre ejes	1,300 mm
Capacidad de carga	Peso	113 kg (249 lbs)
	Carga máxima (Conductor, pasajero y parrilla de carga)	150 kg (330 lbs)
Motor	Tipo	4 tiempos
	Sistema de enfriamiento	Aire
	Potencia del motor	13.5 @ 8,500 Hp/rpm
	Torque	13 @ 7,000 Nm/rpm (9.5 lbs.ft)
	Modo de arranque	Eléctrico y de pedal
	Volumen de desplazamiento	149 cc
Sistema eléctrico	Modo de ignición	CDI
	Fusible	15 A
	Batería	12 V, 7 Ah

DATOS TÉCNICOS

	CONCEPTO	ESPECIFICACIÓN
Frenos	Freno delantero	Disco
	Freno trasero	Tambor
Capacidad de combustible y aceite	Volumen del tanque de combustible	17 L
	Volumen del aceite del motor	1 L
Llantas	Llanta trasera	3.00-R18
	Llanta delantera	2.75-R18
	Presión llanta delantera sin carga (en frío)	28 psi
	Presión llanta trasera sin carga (en frío)	30 psi
	Presión llanta delantera con carga (en frío)	29 psi
	Presión llanta trasera con carga (en frío)	32 psi
Transmisión	Manual	5 velocidades

TABLA DE TORQUES

CONCEPTO	TORQUES
M 25 x 1	70-80 N-m (51.62-59 lbs.ft)
M 6 X 1.0	10±1 N-m (7.38±0.74 lbs.ft)
M 12 x 1.25	81±8 N-m (59.74±5.9 lbs.ft)
M 16 x 1.5	90-100 N-m (66.38-73.75 lbs.ft)
M 10 x 1.25	40-50 N-m (29.50-36.87 lbs.ft)
M 8 X 1.25	30-40 N-m (22.12-29.50 lbs.ft)
Tornillos y tuercas de 5 mm	4.5-6 N-m (3.31-4.42 lbs.ft)
Tornillos y tuercas de 6 mm	8-12 N-m (5.9-8.85 lbs.ft)
Tornillos y tuercas de 8 mm	18-25 N-m (13.27-18.43 lbs.ft)
Tornillos y tuercas de 10 mm	30-40 N-m (22.12-29.50 lbs.ft)
Tornillos y tuercas de 12 mm	40-50 N-m (29.50-36.87 lbs.ft)
Tornillos hexagonales de 6 mm	10-15 N-m (7.38-11.06 lbs.ft)
Tornillos hexagonales de 8 mm	20-30 N-m (14.75-22.12 lbs.ft)
Tornillos hexagonales de 10 mm	30-40 N-m (22.12-29.50 lbs. ft)

EQUIVALENCIAS

EQUIVALENCIAS				
MÉXICO	GUATEMALA	HONDURAS	PANAMÁ	PERÚ
Ahogador	Shock	Schock	Schock	Estrangulador
Arnés	Arnés	Arnés	Arnés	Ramal
Balatas	Pastillas	Pastillas	Pastillas	Pastillas
Balero	Cagineto	Balinero	Cagineto	Rodaje
Bujía	Candela	Candela	Candela	Bujía
Calavera (lámpara trasera)	Stop	Stop	Estop	Faro
Chicote	Cable	Cable	Cable	Cable
Claxon	Bocina	Bocina/Pito	Bocina	Claxon
Clutch	Embrague	Clutch	Embrague	Clutch
Cuadro	Chasis	Cuadro	Chasis	Chasis
Direccionales	Pidevías	Vías	Pide-Vías	Direccionales
Empaque	Empaque	Empaque	Empaque	Empaquetadura
Engrane	Engranaje	Engranaje	Engranaje	Engrane
Engrane final	Engrane final	Engrane final	Engrane final	Catalina
Alternador	Alternador	Estator	Estator	Alternador
Horquilla	Horquilla	Horquilla	Horquilla	Telescópica
Llanta	Llanta	Llanta	Llanta	Llanta
Manubrio	Timón	Manubrio	Timón	Timón
Parador central	Parador central	Parador central	Parador central	Parador central
Parador lateral	Parador lateral	Parador lateral	Parador lateral	Parador lateral
Rin	Llanta	Llanta	Llanta	Llanta
Salpicadera	Lodera	Guardafango	Lodera	Tapabarro
Zapatas	Zapatas	Fricciones	Zapatas	Zapatas

MUDT150 SPORT-03

IMPRESO EN MÉXICO

F18020211P

COMERCIALIZADORA DE MOTOCICLETAS DE CALIDAD, S. A. de C. V.

Av. Ferrocarril De Rio Frio 419 A 90 Cuchilla Del Moral 1 Ciudad de México - C.P. 09319 - México.

ItalikaOficial



italika.mx ☎ 800 4825452