

 **ITALIKA®**

250Z

MANUAL DE USUARIO



SI TU *250Z* NO ARRANCA DEBES



IMPORTANTE

- 1.- Revisar el nivel de combustible. Consultar página 17.
- 2.- *Revisar que la válvula de combustible se encuentre en abierto. Consultar página 15.
- 3.- *Revisar que el interruptor cortacorriente se encuentre en posición ON.
- 4.- Colocar la llave en el interruptor de encendido y girarla a la posición ON. Consultar página 12.
- 5.- *Colocar el ahogador en posición de abierto.
- 6.- *Oprimir la palanca del freno delantero y/o trasero al encender el motor.
- 7.- *Oprimir la palanca del embrague y/o verificar que el pedal de cambio de velocidades esté en punto neutro al encender el motor.

*En los casos que aplique.

Si después de realizar estos procedimientos tu *250Z* no arranca, acude a tu Centro de Servicio Autorizado **ITALIKA** más cercano.

MU250Z-02

IMPRESO EN MÉXICO

F18020176P

COMERCIALIZADORA DE MOTOCICLETAS DE CALIDAD, S. A. de C. V.

Av. Ferrocarril De Río Frio 419 A 90 Cuchilla Del Moral 1 Distrito Federal - C.P. 09319 - México, D.F.

ESTIMADO USUARIO:

Gracias por la confianza al haber elegido una *250Z*.

Tu nueva *250Z* cuenta con un motor de 4 tiempos de 250 cc y encendido electrónico, que le permiten un gran desempeño con bajo consumo de gasolina.

Esperamos que cumpla con tus expectativas, te enviamos los mejores deseos y que disfrutes tu nueva *250Z*.



ÍNDICE

A	PUNTOS IMPORTANTES	3
B	ANTES DE EMPEZAR	4
	YO SÍ CUIDO MI <i>250Z</i>	5
	DERECHOS DEL CLIENTE	6
	OBLIGACIONES DEL CLIENTE	7
C	ASENTAMIENTO DEL MOTOR	8
	UBICACIÓN DE PARTES	9
	VISTA SUPERIOR DELANTERA.....	9
	CONTROLES DEL MANDO DERECHO.....	10
	CONTROLES DEL MANDO IZQUIERDO.....	11
	INTERRUPTOR DE ENCENDIDO Y BLOQUEO.....	12
	CONEXIÓN USB.....	13
	LADO IZQUIERDO.....	14
	PARADOR LATERAL.....	15
	VÁLVULA DE COMBUSTIBLE.....	15
	LADO DERECHO.....	16
	TABLERO DE INSTRUMENTOS.....	17
	NÚMERO DE IDENTIFICACIÓN VEHICULAR (NIV) Y NÚMERO DEL MOTOR.....	18
	REVISIONES PERIÓDICAS	19
	AGREGAR GASOLINA.....	19
	NIVEL DE ACEITE DEL MOTOR.....	19
	CAMBIO DE ACEITE DEL MOTOR.....	20
	LIMPIEZA DE BUJÍA.....	21
	FILTRO DE AIRE.....	21
	AJUSTE DEL PUÑO DEL ACELERADOR.....	22
	AJUSTE DE LA PALANCA DEL EMBRAGUE.....	23
	DESGASTE DEL FRENO DELANTERO.....	24
	DESGASTE DEL FRENO TRASERO.....	24
	NIVEL DEL LÍQUIDO DE FRENO DELANTERO.....	24
	NIVEL DEL LÍQUIDO DE FRENO TRASERO.....	25
	COMPLETAR EL NIVEL DEL LÍQUIDO DE FRENO DELANTERO Y TRASERO.....	25
	CADENA DE TRANSMISIÓN.....	26
	BATERÍA.....	27
	CAMBIO DEL FUSIBLE.....	28
	LLANTAS.....	28
A	SERVICIOS DE MANTENIMIENTO	30
	CUIDADOS DE LA <i>250Z</i>	31
	LAVADO.....	31
	CUIDADO DE LA PINTURA.....	31
	CUIDADO DEL ASIENTO.....	32
A	REVISIÓN ANTES DE MANEJAR	33
	INSTRUCCIONES DE MANEJO	34
	ENCENDER EL MOTOR.....	34
	APAGAR EL MOTOR.....	34
	MOTOR AHOGADO.....	35
	BLOQUEAR LA DIRECCIÓN.....	35
	CAMBIO DE VELOCIDADES.....	35
	ALMACENAMIENTO	37
	VOLVER A USAR.....	37
	SEGURIDAD EN LA CONDUCCIÓN	38
	EQUIPO DE PROTECCIÓN.....	38
	CARGA DE PASAJEROS O MERCANCÍA.....	38
	CONDICIONES DEL CAMINO.....	39
	DÍAS LLUVIOSOS.....	39
	MODIFICACIÓN DEL DISEÑO.....	39
	CONDUCCIÓN Y ALCOHOL.....	39
	RECOMENDACIONES DE CONDUCCIÓN.....	39
	POSTURA PARA EL MANEJO.....	40
	CUIDADOS PARA EVITAR ROBO.....	40
	DATOS TÉCNICOS	41
	TABLA DE TORQUES	43
	EQUIVALENCIAS	44

Las palabras **Atención** y **Nota** se refieren a información importante por lo que debes revisarlas con cuidado.

ATENCIÓN:

Se refiere a que la seguridad del conductor y/o del pasajero está en peligro. El ignorar esta información puede ocasionarles lesiones graves.

NOTA:

Se refiere a procedimientos y precauciones especiales que se deben seguir para evitar daños a tu *250Z*. Además, hacen que el mantenimiento sea más fácil y las instrucciones más claras.

NOTA ECOLÓGICA:

Cuidemos nuestro ambiente.

IMPORTANTE

Estamos creciendo y ahora nuestros modelos se venden en México, Guatemala, Honduras, Panamá y Perú. Para un mejor entendimiento de este manual se ha agregado una tabla con los términos impresos y su equivalencia para cada uno de los países antes mencionados. Ver página 44.

Para evitar contratiempos, antes de utilizar tu *250Z* revisa que todas sus partes y componentes estén en perfectas condiciones.

ANTES DE EMPEZAR



Este manual contiene información importante acerca del manejo de tu *250Z* además de consejos para su cuidado e información relevante para tu seguridad, por lo que te recomendamos leerlo atentamente antes de empezar a utilizar tu *250Z*.

ATENCIÓN:

- El presente manual es un componente más de tu *250Z*, en caso de venderla, favor de entregarlo al nuevo propietario para que conozca todas sus características, tanto de funcionamiento como de mantenimiento.
- Para conservar la calidad de tu *250Z* y evitar daños, accidentes o gastos innecesarios, visita tu Centro de Servicio Autorizado **ITALIKA**. Busca la dirección del Centro de Servicio Autorizado **ITALIKA** en **www.italika.mx** dentro del apartado “Centros de Servicio”.
- Toda la información, diagramas, tablas e ilustraciones incluidos en este manual, sirven únicamente para referencia, por lo que pueden ser distintas o variar respecto al componente de la *250Z*. **ITALIKA** se reserva el derecho de modificar el presente manual en cualquier momento sin previo aviso y sin incurrir en obligación alguna, por lo que será tu responsabilidad revisarlo de vez en vez para su conocimiento. En virtud de lo anterior, el manual vigente se encontrará disponible para consulta en cualquier momento en **www.italika.mx**
- Todos los derechos sobre este manual, se encuentran protegidos por las leyes mexicanas e internacionales, por lo que queda prohibida la copia, reproducción, adaptación, modificación, distribución o comercialización, total o parcial, por cualquier medio y forma, sin la previa autorización por escrito de **ITALIKA**.

Yo sí cuido mi



- Ahora que ya tienes tu nueva *250Z* te recomendamos:
 - ▶ Realizarle los servicios en tiempo y forma. Ver Servicios de Mantenimiento página 30.
 - ▶ Revisar frecuentemente que funcione correctamente todo el sistema eléctrico (faro delantero, luz trasera, direccionales traseras/delanteras, claxon e interruptor de arranque eléctrico).
 - ▶ No la repares tú mismo ya que puedes romper o deteriorar los componentes.
 - ▶ Revisar frecuentemente que no le falten piezas o que las tenga rotas o raspadas.
 - ▶ Reemplazar las piezas dañadas inmediatamente, no esperes a que se dañen más.
 - ▶ Durante el uso de tu *250Z* inspecciona que el asiento esté en buenas condiciones.
 - ▶ Siempre utiliza refacciones originales **ITALIKA** para que tu *250Z* esté en perfectas condiciones.
 - Para comprar refacciones debes ingresar a la página **www.italika.mx** y dar clic en "Refacciones".
- Puedes encontrar la dirección del Centro de Servicio Autorizado **ITALIKA** más cercano en: **www.italika.mx** dentro del apartado "Centros de Servicio".
 - ▶ Contamos con más de 700 Centros de Servicio concesionados siempre cerca de ti, en México, Guatemala, Honduras, Panamá y Perú, lo que nos permite:
 - Atender tus necesidades.
 - Asegurar que tu *250Z* se mantenga en buenas condiciones.

DERECHOS DEL CLIENTE

- La garantía es el derecho que tienes a que se te reconozcan los defectos de fabricación empleados en tu **250Z**. Este derecho se otorga a través de la Red de Centros de Servicios Autorizados **ITALIKA** siempre y cuando se cumpla con los términos y condiciones establecidos en la póliza de garantía.
 - La garantía es válida sólo si se han realizado los servicios (ver Servicios de Mantenimiento página 30) en el tiempo y kilometraje indicados y en los Centros de Servicios Autorizados **ITALIKA**. No realizar los servicios preventivos anula la garantía sin responsabilidad para **ITALIKA**.
 - La garantía es válida sólo si se han cumplido satisfactoriamente con los términos y condiciones de asentamiento del motor. Ver Asentamiento del Motor página 8.
 - Para hacer válida la garantía debes presentarte en el Centro de Servicio Autorizado **ITALIKA** de tu elección con la **250Z** y la póliza de garantía para que se realice el diagnóstico necesario y se levante el reporte correspondiente.
- Puedes consultar la dirección del Centro de Servicio Autorizado **ITALIKA** más cercano en: **www.italika.mx** dentro del apartado "Centros de Servicio".
- Si tienes alguna duda comunícate con nosotros al teléfono:

En México llámanos al teléfono **01800 4825452** (línea gratuita).

En Perú llámanos al teléfono **080077631**.

En Honduras llámanos al teléfono **80027919392**.

En Guatemala llámanos al teléfono **1801 2306 7500**.

En Panamá contáctanos en **www.italika.com.pa**

OBLIGACIONES DEL CLIENTE

- Como propietario tienes la obligación de presentar tu **250Z** en el Centro de Servicio Autorizado **ITALIKA** de tu elección para que le realicen los servicios de mantenimiento* y de esta forma CONSERVAR LA GARANTÍA:
 - **PRIMER SERVICIO:** a los 500 km o 30 días (1 mes).
 - **SEGUNDO SERVICIO:** a los 2,000 km o 90 días (3 meses).
 - **TERCER SERVICIO:** a los 4,000 km o 180 días (6 meses).
 - **CUARTO SERVICIO:** a los 6,000 km o 270 días (9 meses).
 - **QUINTO SERVICIO:** a los 9,000 km o 360 días (12 meses).
 - **SERVICIOS POSTERIORES:** cada 3,000 kilómetros (3 meses).

EVITA PROBLEMAS EN TU **250Z**, NO ESPERES A QUE FALLE, LOS SERVICIOS SON PREVENTIVOS.

- No haber realizado modificación alguna a la **250Z** sin previa autorización por escrito de **ITALIKA**.
- Cumplir satisfactoriamente con los términos y condiciones de asentamiento del motor.
- Revisar y/o ajustar los componentes de desgaste natural antes de encender la **250Z** (nivel de aceite en el motor, presión del aire de las llantas, holgura de la cadena y el desgaste de los frenos)**.
- Cumplir con el proceso de emplacamiento ante las autoridades correspondientes.
- Obedecer el reglamento de tránsito local.
- Evitar cargar la **250Z** con más de 150 kg (330 lbs).
- No manejar la **250Z** si se ha ingerido alcohol o drogas.



- **SIEMPRE UTILIZAR CASCO QUE CUMPLA CON LA NORMA DE SEGURIDAD DOT (DEPARTMENT OF TRANSPORTATION POR SUS SIGLAS EN INGLÉS)***, GUANTES Y ROPA BRILLANTE DE MATERIAL GRUESO.**

*Lo que ocurra primero a partir de la fecha de venta.

** En los casos que aplique.

*** Al usar casco con DOT se reduce el riesgo de lesiones en la cabeza en un accidente. Te recomendamos usar casco completo ya que está hecho de una sola pieza además de que aísla más el ruido y el aire. ¡CUIDA TU VIDA!

ASENTAMIENTO DEL MOTOR

① NOTA:

- LA GARANTÍA es válida sólo si se han cumplido satisfactoriamente con los términos y condiciones de Asentamiento del Motor. **¡CUIDA TU 250Z!**

Los primeros 3,000 km son el período de asentamiento del motor.

Durante el asentamiento debes poner atención a los siguientes puntos:

1. Evitar cargar la italika *250Z* con más de 150 kg (330 lbs), conductor y pasajero.
2. Evitar subir pendientes que rebasen los 12 grados de inclinación.
3. Acelerar suavemente y no dar más de 1/2 carrera al acelerador.
4. No recorrer distancias continuas de más de 50 km (31 millas).
5. Calentar el motor entre 1 y 3 minutos.
6. No sobrepasar una velocidad de 40-50 km/h (24.8-31 millas/h).
7. Revisar frecuentemente que el nivel de aceite del motor sea el correcto. Ver Nivel de Aceite del Motor página 19.
8. Lubricar la cadena de transmisión cada mes, o cuando sea necesario. Ver Cadena de Transmisión página 26.
9. Hacer los servicios de mantenimiento descritos en la Póliza de Garantía. Ver Servicios de Mantenimiento página 30.

VISTA SUPERIOR DELANTERA

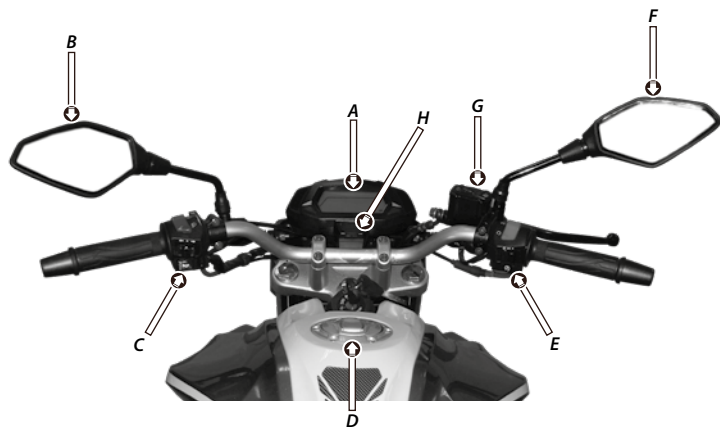

- (A) Tablero de instrumentos
- (B) Espejo lateral izquierdo
- (C) Mando izquierdo
- (D) Tapón del tanque de combustible
- (E) Mando derecho
- (F) Espejo lateral derecho
- (G) Contenedor del líquido de freno delantero
- (H) Conexión USB

UBICACIÓN DE PARTES

CONTROLES DEL MANDO DERECHO

En el mando derecho se ubican los siguientes controles:



Imagen 1. Mando derecho.

Puño del acelerador

El acelerador es el componente mecánico que te permite controlar la velocidad a la cual viaja la **250Z**. La manija del acelerador gira en el sentido contrario a las manecillas del reloj.

Palanca del freno delantero

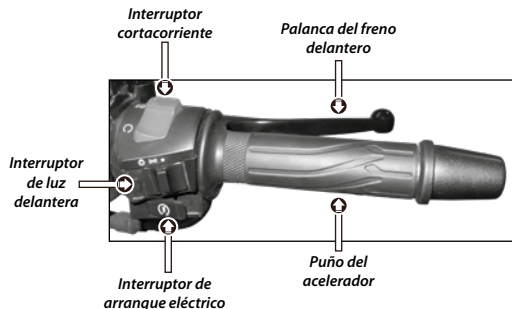
La palanca del freno delantero es el componente mecánico que te permite disminuir la velocidad y/o detener la **250Z**. Al oprimir esta palanca se enciende la luz del freno (stop).

Interruptor cortacorriente

El interruptor cortacorriente tiene 2 funciones:



Imagen 2. Interruptor cortacorriente.

No conectado

Cuando el interruptor cortacorriente se encuentra en esta posición, la **250Z** no se puede encender.

Permitir el paso de corriente

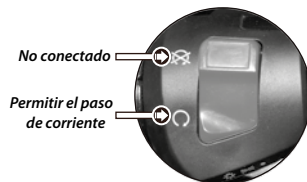
Cuando el interruptor cortacorriente se encuentra en esta posición, permite el paso de corriente eléctrica a todos los componentes de la **250Z**.

Interruptor de luz delantera

El interruptor de luz delantera tiene 3 posiciones:



Imagen 3. Interruptor de luz delantera.

UBICACIÓN DE PARTES

● Iluminación apagada

Cuando el interruptor se encuentra en esta posición, todas las luces de la **250Z** se apagan.

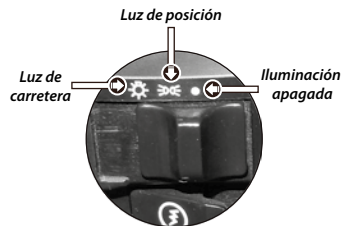
☞ Luz de posición

Cuando el interruptor se encuentra en esta posición, la luz trasera, cuartos y el tablero de instrumentos se encienden.

☀ Luz de carretera

Cuando el interruptor se encuentra en esta posición, la luz del faro principal se enciende.

Interruptor de arranque eléctrico

Este interruptor está ubicado abajo del interruptor de luz delantera. Su función es dar marcha al motor.

CONTROLES DEL MANDO IZQUIERDO

En el mando izquierdo se ubican los siguientes controles:



Imagen 4. Mando izquierdo.

Palanca de embrague

La palanca del embrague es el componente mecánico que te permite cambiar las velocidades sin forzar el motor.

Claxon

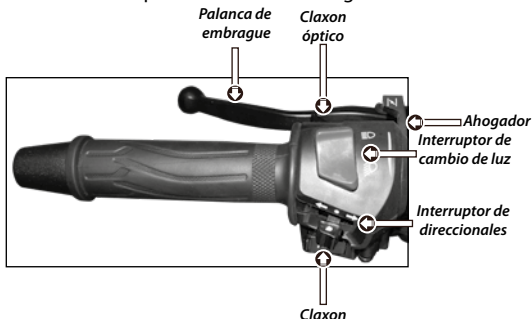
El botón del claxon está ubicado abajo del interruptor de direccionales. Cuando el interruptor de encendido se encuentra en "☞" al oprimir el botón del claxon éste emite un sonido.

Interruptor de direccionales

El interruptor de direccionales tiene 3 posiciones que son:



Imagen 5. Interruptor de direccionales.

● Apagado

Para apagar tanto la luz direccional izquierda como la derecha, sólo debes oprimir el interruptor de direccionales.

☞ Direccional izquierda

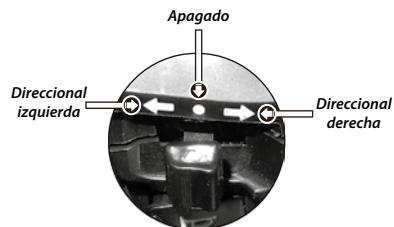
Cuando mueves el interruptor de direccionales a esta posición, las luces direccionales delantera y trasera del lado izquierdo encienden de forma intermitente.

UBICACIÓN DE PARTES

⇒ Direccional derecha

Cuando mueves el interruptor de direccionales a esta posición, las luces direccionales delantera y trasera del lado derecho encienden de forma intermitente.

Interruptor de cambio de luz

El interruptor de cambio de luz tiene 2 posiciones que son:



Imagen 6. Interruptor de cambio de luz.

⇒ Luz alta

Cuando el interruptor se encuentra en esta posición, la luz delantera se encuentra en estado de iluminación lejana.

⇒ Luz baja

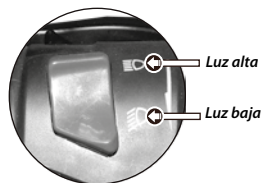
Cuando el interruptor se encuentra en esta posición, la luz delantera se encuentra en estado de iluminación cercana.

Ahogador

El ahogador bloquea el paso de aire en la mezcla de combustible que llega al motor. Tiene 2 posiciones:



Imagen 7. Ahogador.

Posición cerrado

Cuando el ahogador se encuentra en esta posición, el motor se puede operar normalmente.

Posición abierto

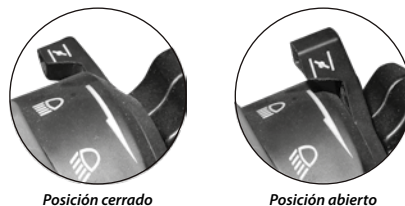
Si el motor está frío y/o en el primer arranque coloca el ahogador en esta posición.

Claxon óptico

Cuando el interruptor de encendido se encuentra en “☺”, al oprimir el botón se prende la luz alta.

INTERRUPTOR DE ENCENDIDO Y BLOQUEO

El interruptor de encendido y bloqueo tiene 3 funciones:



Imagen 8. Interruptor de encendido y bloqueo.

Encender la 250Z

Cuando la llave se encuentra en esta posición, se conectan todos los circuitos y la 250Z se puede encender. La llave no se puede retirar del interruptor.

Apagar la 250Z

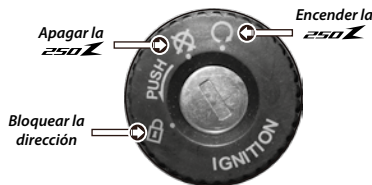
Cuando la llave se encuentra en esta posición, se desconectan todos los circuitos y se apaga el motor. La llave se puede retirar del interruptor.

Bloquear la dirección

Cuando la llave se encuentra en esta posición, el sistema bloquea la dirección por medio del interruptor de encendido y bloqueo. La llave se puede retirar del interruptor.

CONEXIÓN USB

Tu 250Z cuenta con una toma de corriente en formato USB que te permitirá cargar tu teléfono celular mientras conduces tu 250Z. Para utilizar la conexión USB debes:

1. Encender tu 250Z o colocar la llave en el interruptor de encendido y bloqueo y girarla a la posición .
2. Mover la tapa del protector del conector del USB.
3. Conectar el cable del cargador al conector USB.

ATENCIÓN:

- Nunca utilices tu teléfono celular mientras conduces la 250Z, evita distracciones para evitar accidentes.
- Si conectas tu teléfono celular sin encender la 250Z, la batería se descargará y reducirás su vida útil.
- En caso de que se descargue tu batería acude al Centro de Servicio Autorizado **ITALIKA** más cercano para que le realicen la recarga, nunca le pases corriente a la batería con un automóvil, podrías generar daños irreversibles a tu 250Z.

UBICACIÓN DE PARTES

LADO IZQUIERDO

- (A) Luz direccional delantera
- (B) Faro delantero
- (C) Pedal de cambio de velocidades
- (D) Parador lateral
- (E) Posapie del pasajero
- (F) Cadena de transmisión
- (G) Luz direccional trasera
- (H) Válvula de combustible



PARADOR LATERAL

El parador es el componente mecánico que permite mantener la **250Z** en posición horizontal cuando no está en uso. La **250Z** cuenta con 1 parador lateral.



Imagen 9. Parador lateral.

VÁLVULA DE COMBUSTIBLE

La válvula de combustible tiene 2 funciones que son:

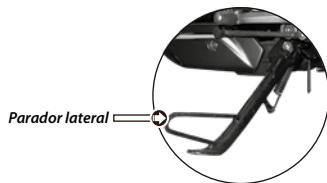

Imagen 10. Válvula de combustible.

☪ Permitir el paso de gasolina

Cuando la válvula de combustible se encuentra en esta posición, la gasolina fluye desde el tanque principal al carburador.

● Bloquear el paso de gasolina

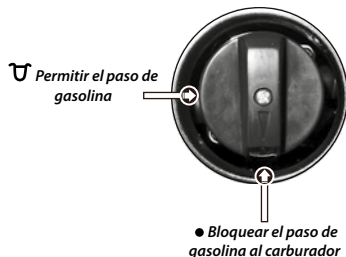
Cuando la válvula de combustible se encuentra en esta posición, la gasolina no fluye del tanque al carburador. La válvula debe estar en esta posición cuando la **250Z** se encuentra estacionada por largos periodos de tiempo.

UBICACIÓN DE PARTES

LADO DERECHO

(A) Asiento

(B) Contenedor del líquido de freno trasero

(C) Luz posterior

(D) Luz direccional trasera

(E) Posapie del pasajero

(F) Silenciador/Escape

(G) Pedal del freno trasero

(H) Caliper de freno delantero

(I) Luz direccional delantera



⚠ ATENCIÓN:

- La gasolina quemada que sale por el Silenciador/Escape contiene monóxido de carbono, lo cual es dañino para tu salud. Enciende siempre el motor en lugares abiertos.

TABLERO DE INSTRUMENTOS

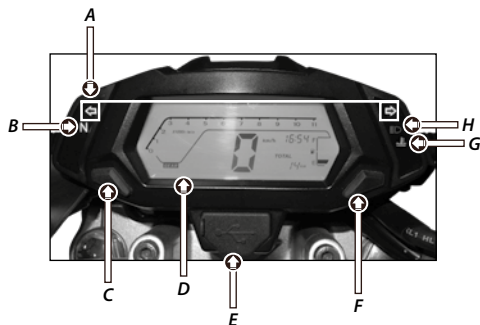

	NOMBRE	FUNCIÓN
A	Indicador de direccionales	Indica la dirección a la cual el conductor desea dar vuelta.
B	Indicador de posición neutro	Indica cuando el pedal de velocidades está en neutro.
C	Botón "A"	Cambia de odómetro a odómetro de viaje, regresa el odómetro de viaje a "Cero" y ajusta la hora. Para ajustar la hora se debe mantener oprimido el botón cuando se encuentre en odómetro y empezará a parpadear la hora (para ajustarla debes presionar el botón "B"), para seleccionar el primer dígito de los minutos debes oprimir el botón "A" (para ajustar debes presionar el botón "B"), para seleccionar el segundo dígito de los minutos debes oprimir el botón "A" (para ajustar debes presionar el botón "B").
D	En esta pantalla se encuentran los siguientes indicadores	
	Tacómetro	Indica la velocidad del motor en rpm.
	Indicador de posición	Indica la posición en la que se encuentra el pedal de velocidades.
	Velocímetro	Muestra la velocidad de conducción.
	Odómetro y/o odómetro de viaje	Muestra el número de kilómetros totales y/o parciales recorridos por la 250Z .
	Indicador de gasolina	Indica la cantidad de gasolina en el tanque de combustible.
E	Conexión USB	Cargar el teléfono celular mientras se conduce.
F	Botón tablero "B"	Presionándolo cambia la luz del tablero.
G	Indicador temperatura de aceite	Se enciende cuando está sobrecalentado el motor.
H	Indicador de luz alta	Indica cuando el faro delantero se encuentra encendido en posición de luz alta.

UBICACIÓN DE PARTES

NÚMERO DE IDENTIFICACIÓN VEHICULAR (NIV) Y NÚMERO DEL MOTOR

El NIV y el número del motor son:

- La única forma de identificar tu **250Z** en particular de otra del mismo modelo y tipo.
- Necesarios en el momento de tramitar las placas de tu **250Z**.
- En algunas ocasiones necesarios para solicitar refacciones.
- En caso de robo son necesarios para que las autoridades puedan identificar tu **250Z**.

El NIV está formado por 17 dígitos y se encuentra grabado en la dirección.



Imagen 11. Número de Identificación Vehicular.

El número del motor se encuentra grabado en el lado inferior izquierdo del cuerpo del motor.



Imagen 12. Número del motor.

⚠ ATENCIÓN:

- Es un delito remover o manipular cualquiera de estos dos números.

¡ IMPORTANTE

- Revisa que el NIV y el número del motor que vienen en tu factura coincidan con el NIV y el número del motor de tu **250Z**.
- El décimo dígito leído de izquierda a derecha del número de identificación vehicular te indica el año modelo de la **250Z**. Ejemplo:

AÑO MODELO	CLAVE
2017	H
2018	J
2019	K

AGREGAR GASOLINA



El tanque de combustible está ubicado delante del asiento y tiene una **CAPACIDAD DE 11 LITROS**.

Para agregar gasolina al tanque de combustible debes:

1. Apagar el motor. Ver Apagar el Motor página 34.
2. Bajarte de la *250Z*.
3. Colocar la *250Z* en su parador lateral.
4. Levantar el protector de la cerradura e introducir la llave en la cerradura del tapón de gasolina y girar la llave en el sentido de las manecillas del reloj. Ver imagen 13-A.
5. Levantar el tapón y agregar gasolina sin sobrepasar la marca que se encuentra en el interior del cuello del tanque. Ver imagen 13-B.
6. Enpujar el tapón del tanque de combustible hasta que escuches un clic y retirar la llave.



A



B

Imagen 13. Agregar gasolina.

ATENCIÓN:

- La gasolina es altamente inflamable y explosiva. Para evitar accidentes debes:
 - Apagar el motor antes de agregar gasolina.

- Agregar gasolina sólo al aire libre.
- Limpiar inmediatamente la gasolina que haya podido derramarse con un trapo húmedo para evitar daños a la *250Z*.

NIVEL DE ACEITE DEL MOTOR

Revisa el nivel de aceite todos los días antes de encender el motor de tu *250Z*. Para revisar el nivel de aceite debes:

1. Colocar la *250Z* en una superficie horizontal y no inclinarla.
2. Localizar el tapón-bayoneta del cárter en la parte inferior derecha de la *250Z*.
3. Aflojar en el sentido contrario a las manecillas del reloj.
4. Extraer el tapón-bayoneta. Ver imagen 14.
5. Limpiar completamente el exceso de aceite del tapón-bayoneta con un paño.
6. Localizar en el tapón-bayoneta las marcas del nivel máximo y mínimo de aceite.
7. Introducir el tapón-bayoneta sin enroscar.
8. Retirar nuevamente el tapón-bayoneta.
9. Verificar el nivel de aceite, la marca debe estar en la marca de máximo.



Imagen 14. Mirilla del aceite.

REVISIONES PERIÓDICAS

⚠ ATENCIÓN:

- Cuando utilices tu *250Z* bajo condiciones de mucho polvo, debes cambiar de inmediato el aceite del motor.

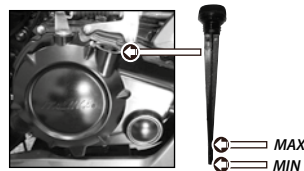
📌 NOTA:

- Revisar periódicamente el nivel de aceite, en caso de existir fuga o que el nivel del aceite no sea el adecuado, presenta tu *250Z* en el Centro de Servicio Autorizado más cercano.

CAMBIO DE ACEITE DEL MOTOR

El aceite del motor debe cambiarse en cada uno de los servicios de mantenimiento. Para cambiar el aceite del motor debes:

1. Colocar la *250Z* en una superficie horizontal.
2. Procurar que el motor esté caliente y/o tibio para que el aceite salga por completo.
3. Localizar el tapón-bayoneta del cárter en la parte inferior derecha de la *250Z*.
4. Aflojar en el sentido contrario a las manecillas del reloj y extraerlo.
5. Quitar el tornillo de drenado, girándolo en el sentido contrario a las manecillas del reloj. Ver imagen 15.
6. Drenar el aceite en un recipiente por 5 minutos.
7. Colocar el tornillo de drenado y girarlo en el sentido de las manecillas del reloj, aplicar un par de apriete de 15 a 18 N-m. (11 a 13 lbs.ft).
8. Poner 1.3 L de aceite nuevo. Siempre agregar ACEITE ORIGINAL.

9. Colocar nuevamente el tapón del cárter y girarlo en el sentido de las manecillas del reloj.
10. Encender el motor en neutral por un período de 1-3 minutos.
11. Apagar el motor.
12. Verificar si el nivel de aceite es el adecuado.



Imagen 15. Ubicación del tornillo de drenado.

⚠ ATENCIÓN:

- El aceite usado pierde sus propiedades de lubricación, enfriamiento, etc. Cambia el aceite de acuerdo a la tabla de mantenimiento de la *250Z*.

📌 NOTA:

- Para evitar lesiones a tu persona y/o daños a la *250Z* te recomendamos acudir al Centro de Servicio Autorizado más cercano para que se le realice el cambio de aceite.

🌱 NOTA ECOLÓGICA:

- El aceite quemado es un desperdicio tóxico, recolecta el aceite en un recipiente limpio y llévalo a un centro de recolección de aceite usado o a un Centro de Servicio Autorizado. **NO LO TIRES POR EL DRENAJE.**

LIMPIEZA DE BUJÍA

Para un buen funcionamiento de tu **250Z**, la bujía debe de estar calibrada, limpia y en buenas condiciones. Para limpiar la bujía debes:

1. Localizar el cable de la bujía en el lado derecho de la **250Z**. Ver imagen 16-A.
2. Desconectar el capuchón de la bujía.
3. Limpiar cualquier suciedad que exista alrededor de la base de la bujía.
4. Retirar la bujía con un dado de 18 mm, girando en el sentido contrario de las manecillas del reloj.
5. Limpiar la bujía de sedimentos de carbón y de aceite.
6. Verificar la calibración de los electrodos de la bujía, la cual debe ser de 0.6 a 0.7 mm. Ver imagen 16-B.
7. Colocar la bujía, aprieta previamente con la mano, después termina de apretar con ayuda del dado 18 mm, aplicar un par de apriete de 15 a 18 N-m (11 a 13 lbs.ft).
8. Colocar el capuchón de la bujía.
9. Revisar que el capuchón sujete correctamente la bujía.

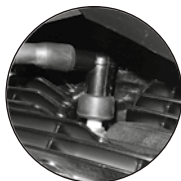

A



B

Imagen 16. Bujía.

① NOTA:

- Te recomendamos acudir al Centro de Servicio Autorizado más cercano para que se le realice la limpieza a la bujía.
- Si el electrodo de la bujía presenta erosión, sedimentación o la calibración no es la adecuada, acude a tu Centro de Servicio Autorizado más cercano para que sea reemplazada. Exige a tu Centro de Servicio Autorizado que utilice en cada servicio bujías originales.

FILTRO DE AIRE

El filtro tiene la función de capturar todas las impurezas que existen en el aire para alargar la vida útil del motor, por lo que se debe cambiar o limpiar en cada servicio de mantenimiento. Ver Servicios de Mantenimiento página 30.

El filtro se localiza debajo del asiento. Para retirar el filtro de aire debes:

1. Retirar el asiento delantero (con ayuda de la llave) y trasero (con ayuda del chicote).
2. Desmontar la tapa del filtro quitando los tornillos.
3. Sacar el elemento del filtro.
4. Reemplazar el elemento del filtro.
5. Colocar el elemento del filtro en el filtro de aire.
6. Atornillar la tapa del filtro.
7. Colocar los asientos.

REVISIONES PERIÓDICAS



Imagen 17. Filtro de aire.

① NOTA:

- Para evitar daños al filtro de aire o a la *250Z* te recomendamos acudir al Centro de Servicio Autorizado más cercano para que cambien o limpien el filtro de aire.
- No utilizar thinner o limpiadores inflamables para limpiar el elemento del filtro. Si el filtro es de tipo seco (papel) debes reemplazarlo por uno nuevo.
- El filtro de aire no se debe instalar roto, ya que permite el paso de polvo al motor reduciendo su vida útil en forma drástica.

🌿 NOTA ECOLÓGICA:

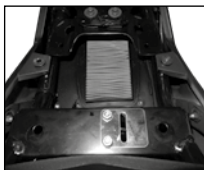
- Los filtros de aire usados son tóxicos y presentan un riesgo al medio ambiente si se desechan inadecuadamente, **NO LOS TIRES EN LA BASURA**, llévalos a un centro de recolección.

AJUSTE DEL PUÑO DEL ACELERADOR

Para un buen funcionamiento del acelerador es necesario revisar que el juego libre del puño del acelerador esté dentro de la especificación de 2 a 6 mm. Si no está dentro de la especificación debes:

1. Ubicar la tuerca y la contratuerca de ajuste del acelerador. Ver imagen 18.
2. Sujetar la tuerca con llave de 8 mm y aflojar la contratuerca con llave de 10 mm.
3. Dar vuelta a la tuerca de ajuste para ponerla dentro de especificación.
4. Revisar que el juego libre del acelerador esté dentro de la especificación, además que la rotación sea suave desde la posición de cerrado hasta la posición de abierto. Ver imagen 18.
5. Sujetar la tuerca con llave de 8 mm y apretar la contratuerca con llave de 10 mm.
6. Encender el motor para revisar que funcione correctamente. En caso de que el funcionamiento no sea el adecuado, repetir del paso 2 al 6.

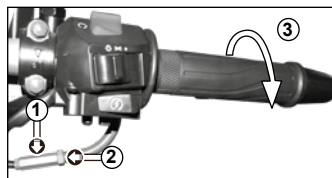

1. Tuerca.
2. Contratuerca.
3. Puño del acelerador (Juego libre 2 a 6 mm).

Imagen 18. Ajuste del puño del acelerador.

① NOTA:

- Si no puedes colocar el juego libre del puño del acelerador dentro de la especificación, acude a tu Centro de Servicio Autorizado más cercano.

AJUSTE DE LA PALANCA DEL EMBRAGUE

Para un buen funcionamiento del embrague es necesario revisar que el juego libre del extremo de la palanca del embrague esté entre 10 y 20 mm. Para ajustar la palanca del embrague debes:

1. Ubicar la contratuerca y el tornillo templador de ajuste de la palanca del embrague. Ver imagen 19-B.
2. Aflojar la contratuerca con la mano.
3. Girar el tornillo templador. La carrera libre del extremo de la palanca del embrague debe estar entre los 10~20 mm. Ver imagen 19-A.
4. Apretar la contratuerca con la mano.



Imagen 19. Ajuste de la palanca del embrague.

Si la palanca del embrague necesita mayor ajuste debes:

5. Utilizar las tuercas del embrague ubicadas en la parte superior del motor. Ver imagen 20.
6. Aflojar la tuerca izquierda y/o derecha utilizando una llave 12 mm, dependiendo del ajuste que se requiera.
7. Apretar las tuercas, ubicadas en la parte superior del motor.
8. Encender el motor para verificar que la palanca del embrague funcione correctamente. El motor debe responder adecuadamente y no perder potencia.

En caso de que no se facilite el cambio de velocidades, repetir del paso 2 al 8 hasta que te sientas cómodo con el cambio de velocidades.

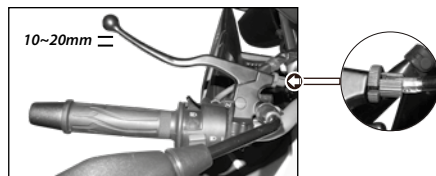

Imagen 20. Tuercas de ajuste.

① NOTA:

- Si después de ajustar el embrague, éste presenta juego excesivo o dificultad para cambiar las velocidades, debes ajustar de nuevo o acude a tu Centro de Servicio Autorizado más cercano para realizar los ajustes necesarios.

REVISIONES PERIÓDICAS

DESGASTE DEL FRENO DELANTERO

Los frenos son elementos de seguridad personal y deben estar en buenas condiciones. Tu **250Z** cuenta con freno de disco hidráulico en la llanta delantera. Antes de conducir tu **250Z** debes verificar el desgaste de las balatas de la siguiente forma:

1. Colocar la **250Z** en una superficie horizontal y en el parador lateral.
2. Revisar el nivel de desgaste de las balatas del freno delantero. Ver imagen 21.
3. Si el desgaste de las balatas es mayor al límite indicado, debes acudir a tu Centro de Servicio Autorizado **ITALIKA** para realizar el cambio de balatas.



Imagen 21. Desgaste del freno delantero.



⚠ ATENCIÓN:

- No conduzcas de forma inmediata tu **250Z** después de cambiar las balatas del freno. Gira la rueda, revisa que rote libremente y presiona la palanca del freno. Repite este proceso varias veces para permitir que el líquido de frenos circule normalmente.

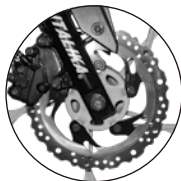
DESGASTE DEL FRENO TRASERO

Tu **250Z** cuenta con freno de disco hidráulico en la llanta trasera. Antes de conducir tu **250Z** debes verificar el desgaste de las balatas de la siguiente forma:

1. Colocar la **250Z** en una superficie horizontal y en el parador lateral.
2. Revisar el nivel de desgaste de las balatas del freno trasero. Ver imagen 22.
3. Si el desgaste de las balatas es mayor al límite indicado, debes acudir a tu Centro de Servicio Autorizado **ITALIKA** para realizar el cambio de balatas.



Imagen 22. Desgaste del freno trasero.

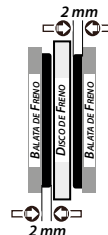

NIVEL DEL LÍQUIDO DE FRENO DELANTERO

Para garantizar el buen funcionamiento del sistema de freno delantero, debes revisar el nivel del líquido y el estado físico de la manguera de presión.

Para revisar el nivel del líquido de frenos debes:

1. Colocar la **250Z** de forma horizontal.

2. Revisar que el nivel del líquido de freno del contenedor, no esté por debajo de la marca mínima. El nivel del líquido de freno siempre debe estar por arriba de la marca mínima del contenedor. Ver imagen 23.
3. Revisar que las mangueras de presión estén libre de fisuras o se encuentren afectada por corrosión.
4. Si la manguera de presión se encuentra dañada, acude a tu Centro de Servicio Autorizado **ITALIKA** para realizar el cambio.



Imagen 23. Nivel de líquido de freno delantero.

NIVEL DEL LÍQUIDO DE FRENO TRASERO

Para garantizar el buen funcionamiento del sistema de freno trasero debes revisar el nivel del líquido y el estado físico de la manguera de presión.

Para revisar el nivel del líquido de frenos debes:

1. Colocar la **250Z** de forma horizontal.
2. Revisar que el nivel del líquido de freno del contenedor, no esté por debajo de la marca mínima. El nivel del líquido de freno siempre debe estar por arriba de la marca mínima del contenedor. Ver imagen 24.
3. Revisar que la manguera de presión esté libre de fisuras o se encuentre afectada por corrosión.

4. Si la manguera de presión se encuentra dañada, acude a tu Centro de Servicio Autorizado **ITALIKA** para realizar el cambio.



Imagen 24. Nivel del líquido de freno trasero.

COMPLETAR EL NIVEL DEL LÍQUIDO DE FRENO DELANTERO Y TRASERO

Para completar el nivel de líquido del freno delantero debes:

1. Colocar la **250Z** en posición horizontal.
2. Retirar los dos tornillos de la tapa.
3. Retirar la tapa y su membrana.
4. Llenar el recipiente hasta alcanzar la marca de máximo, utilizando líquido de frenos **DOT 4**.
5. Colocar la membrana, la tapa y apretar los tornillos.



Imagen 25. Completar el nivel de líquido de freno delantero.

REVISIONES PERIÓDICAS

Para completar el nivel de líquido del freno trasero debes:

1. Colocar la **250Z** en posición horizontal.
2. Retirar los dos tornillos de la tapa.
3. Retirar la tapa y su membrana.
4. Llenar el recipiente hasta alcanzar la marca de máximo, utilizando líquido de frenos **DOT 4**.
5. Colocar la membrana, la tapa y apretar los tornillos.

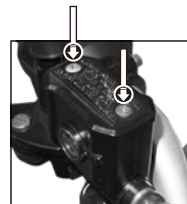

Imagen 26. Completar el nivel de líquido de freno trasero.

ⓘ NOTA:

- Para evitar accidentes o daños a la **250Z** te recomendamos acudir al Centro de Servicio Autorizado más cercano para que se le realice el rellenado de líquido de freno.
- Limpiar inmediatamente el líquido de frenos que haya podido derramarse con un trapo húmedo para evitar daños a la **250Z**.

CADENA DE TRANSMISIÓN

La vida útil de la cadena de transmisión depende de un ajuste y una lubricación adecuados. Un mantenimiento deficiente puede causar un desgaste prematuro tanto a la cadena como a los piñones. Para revisar la cadena de transmisión debes:

1. Colocar la **250Z** en el parador lateral.
2. Mover la cadena con la mano hacia arriba y hacia abajo para revisar que su holgura esté entre 10 y 20 mm. Ver imagen 27.
3. Revisa el desgaste de la corona, piñón y cadena.
4. Si la cadena necesita ajuste, debes acudir a tu Centro de Servicio Autorizado **ITALIKA** de tu preferencia para su ajuste.

Para lubricar la cadena de transmisión debes:

1. Usar lubricante especial para cadenas.
2. Colocar en cada unión de los eslabones de la cadena aceite de tal forma que penetre en cada uno de los pasadores, bujes y rodillos.



Imagen 27. Holgura de la cadena.

⚠ ATENCIÓN:

- Utilizar lubricante para cadena. **NO USAR GRASA.**

ⓘ NOTA:

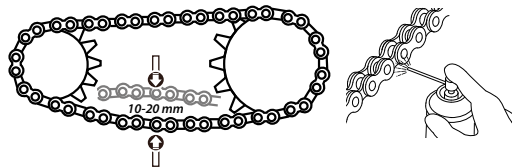
- Una holgura excesiva de la cadena de transmisión puede causar su desgaste y/o su ruptura, dañando al motor.

- En condiciones de uso continuo o cuando la *250Z* es conducida en lugares con mucho polvo o fangosos, debes lubricar y ajustar la cadena con mayor frecuencia.

BATERÍA

La *250Z* utiliza una batería de 12 V y 7 amperes hora. Para el buen funcionamiento del sistema eléctrico es necesario limpiar la batería. Para tal efecto debes:

1. Colocar la *250Z* en forma horizontal utilizando el parador lateral.
2. Quitar la cubierta lateral izquierda.
3. Limpiar la superficie de la batería.
4. Retirar primero la terminal negativa y luego la positiva.
5. Limpiar los postes y terminales de la batería de sedimentaciones.
6. Colocar primero la terminal positiva, después la terminal negativa, la tapa de la batería y atornillar.
7. Colocar la cubierta lateral izquierda.
8. Acudir a tu Centro de Servicio Autorizado **ITALIKA** para realizar el cambio de la batería, en caso de ser necesario.



Imagen 28. Batería.

⚠ ATENCIÓN:

- Si la batería es de GEL y requiere carga debes utilizar un cargador de CARGA INTELIGENTE. No usar cargador convencional, SÓLO UTILIZAR CARGADORES INTELIGENTES, de lo contrario se pueden causar daños irreversibles a la batería.

① NOTA:

- Nunca cargues la batería mientras esté montada en la *250Z*, ya que puedes dañar la batería o el regulador.
- Para un buen funcionamiento de la batería, no cambies componentes ni instales accesorios eléctricos a tu *250Z*. Utiliza baterías originales.
- Al retirar la batería, primero desmonta el polo negativo (-) y luego el polo positivo (+). Al instalar la batería primero monta el polo positivo (+) y luego el polo negativo (-). Evita que el polo positivo (+) tenga contacto con las partes metálicas de la *250Z*.

🌱 NOTA ECOLÓGICA:

- Las baterías usadas contienen materiales corrosivos que pueden contaminar el suelo y el agua, **NO LAS TIRES EN LA BASURA**, llévalas a un centro de reciclaje.

REVISIONES PERIÓDICAS

CAMBIO DEL FUSIBLE

Una de las causas por las que el sistema eléctrico no funciona, se debe a que el fusible se encuentra quemado. En el portafusible de tu **250Z** se encuentra un fusible de 10 A de repuesto. Para cambiarlo debes:

1. Poner el interruptor de encendido en posición "OFF".
2. Localizar el portafusible en un costado de la batería.
3. Abrir el portafusible.
4. Sustituir el fusible quemado por el de repuesto. Ver imagen 29.
5. Colocar el portafusibles en su lugar.
6. Revisar el funcionamiento del sistema eléctrico.
7. Comprar un nuevo fusible de repuesto.



Imagen 29. Fusible.

⚠ ATENCIÓN:

- El cambio de un fusible por otro de amperaje diferente al recomendado causará daños al sistema eléctrico.

📌 NOTA:

- Si después de cambiar el fusible, el sistema eléctrico no funciona, debes acudir a un Centro de Servicio Autorizado para que revisen tu **250Z**.

LLANTAS

Las llantas que vienen de fábrica están diseñadas de acuerdo con la capacidad de desempeño de tu **250Z**, proporcionando la mejor combinación de manejo, frenado, durabilidad y comodidad.

Para que tu **250Z** unione correctamente las llantas deben:

- Ser del tipo y tamaño correcto.
- Estar en buenas condiciones.
- Tener un perfil adecuado.
- Tener la presión adecuada.



Imagen 30. Llanta en buenas condiciones.

REVISIONES PERIÓDICAS

Las llantas que tienen una presión baja se desgastan de manera dispareja, afectan el manejo y son propensas a fallar por calentamiento. Las llantas que tienen una presión alta ocasionan que la conducción sea dura, se desgastan de manera dispareja y son propensas a dañarse por la condición del camino.

Presión de la llanta delantera: 28 Libras por pulgada cuadrada (psi).

Presión de la llanta trasera: 30 Libras por pulgada cuadrada (psi).



Alta
Presión



Baja
Presión



Presión
Correcta

⚠ ATENCIÓN:

- Usar llantas muy desgastadas o con una presión inadecuada puede ser causa de accidentes.
- Cada vez que revises la presión de las llantas, también debes revisar el perfil y las paredes laterales en busca de desgaste, daños y objetos extraños. Debes poner atención principalmente en:
 - Golpes o protuberancias.
 - Cortes.
 - Rajaduras o fisuras.
 - Desgaste excesivo del perfil.

- La instalación de llantas inadecuadas en tu **250Z** puede afectar el manejo y la estabilidad. También es importante inspeccionar algún daño en los rines antes de utilizar la **250Z**. Si encuentras que la desviación de los rines es muy notoria, acude a tu Centro de Servicio Autorizado más cercano para que hagan los ajustes necesarios.
- Si en el momento de conducir tu **250Z** pasas por un bache o un objeto duro, detente lo más pronto posible y revisa si ha ocurrido algún daño a las llantas. Si una llanta se perfora o se daña, debe ser reemplazada lo antes posible. Una llanta reparada no es tan confiable como una nueva y puede presentar fallas durante el manejo. Si reparas una llanta de manera provisional colocando un parche o usando sellador en aerosol, maneja con precaución a baja velocidad. Para realizar el cambio de una llanta, acude a tu Centro de Servicio Autorizado .

SERVICIOS DE MANTENIMIENTO

ATENCIÓN:

- **NO REALIZAR LOS SERVICIOS PREVENTIVOS ANULA LA GARANTÍA.**

Realizar los servicios de mantenimiento de tu **250Z** por tiempo es la mejor forma de proteger tu inversión. El mantenimiento oportuno previene, en la mayoría de los casos, los problemas a futuro; así mismo tu **250Z** tiene un período de garantía el cual continúa vigente si se hacen oportunamente los servicios de mantenimiento en los Centros de Servicio Autorizados. La siguiente tabla indica los periodos y las actividades que se deben realizar de acuerdo a un uso normal.

REALIZA TUS SERVICIOS EN TIEMPO Y FORMA

ACTIVIDADES A REALIZAR	SERVICIOS			
Revisión de los PUNTOS DE SEGURIDAD EXIGELA EN CADA SERVICIO	ALTA DE GARANTÍA 0 Kilómetros 0 Días	PRIMERO 500 Kilómetros 30 Días (1 mes)	SEGUNDO 2,000 Kilómetros 90 Días (3 meses)	TERCERO 4,000 Kilómetros 180 Días (6 meses)
Ajuste de frenos (NO APLICA EN EL PRIMER SERVICIO)				
Ajuste y lubricación de cadena (en los modelos que aplique)				
Apretar de tornillería (eje delantero y trasero, bases de amortiguadores, manubrio, barras de suspensión, soportes de motor y horquilla)				
Cambio de aceite de motor* NOTA: modelos EFI "Inyección de Combustible Electrónica" cada 8,000 Km.				
Cambio de bujía (NO APLICA EN EL PRIMER SERVICIO) NOTA: modelos EFI "Inyección de Combustible Electrónica" cada 24,000 Km.				
Carburación (ajuste de ralentí) NOTA: limpiar carga de aceleración modelos EFI "Inyección de Combustible Electrónica" cada 8,000 Km y lavado de inyectores sólo cuando sea necesario.				
Lubricación y ajuste de chicotes				
Revisión de niveles: - Líquido de frenos - Presión de llantas	CUARTO 6,000 Kilómetros 270 Días (9 meses)	QUINTO 9,000 Kilómetros 360 Días (12 meses)	SEXTO 12,000 Kilómetros 450 Días (15 meses)	SÉPTIMO 15,000 Kilómetros 540 Días (18 meses)
Revisión de punterías (ajuste cuando proceda)				
Revisión y limpieza del cedazo del aceite (en los casos que aplique)				
Revisión y limpieza del filtro de aire NOTA: modelos EFI "Inyección de Combustible Electrónica" cada 8,000 Km.	OCTAVO 18,000 Kilómetros 630 Días (21 meses)	NOVENO 21,000 Kilómetros 720 Días (24 meses)	DÉCIMO 24,000 Kilómetros 810 Días (27 meses)	POSTERIORES Cada 3,000 Kilómetros o cada 3 meses
Verificación eléctrica: - Líquido de batería (cuando proceda) - Luces (faro, luz trasera, luz de freno, direccionales, cuartos) - Régimen de carga de batería				

*Para saber que tipo de aceite usa tu italka consulta tu manual de usuario.

¡ IMPORTANTE !

- Los servicios son por kilometraje o por fecha (lo que ocurra primero) según el servicio que corresponda y tienen una tolerancia no mayor a 100 km o 10 días respectivamente.
- Para los modelos EFI "Inyección de Combustible Electrónica":
 - El cambio filtro de gasolina es cada 30,000 Km.
 - La inspección de mangueras de aceite y gasolina es cada 8,000 Km.
 - Se debe cambiar el filtro de aceite con cada cambio de aceite así como también la junta u oring y se debe utilizar aceite sintético.

*Los Centros de Servicio Autorizados **ITALIKA** deben utilizar refacciones originales y nuevas, exige las piezas sustituidas al momento de retirar tu **250Z**.

** En los casos que aplique.

LAVADO

La mejor protección contra las influencias del medio ambiente es lavar con frecuencia tu *250Z*. La frecuencia depende, entre otros factores, del uso que le das, de la estación del año, de las condiciones atmosféricas y del medio ambiente.

Mientras más tiempo permanezcan sobre la *250Z* los excrementos de pájaros, los restos de insectos, las resinas de árboles, el polvo, las partículas de hollín y otras sedimentaciones de índole agresiva, más persistentes serán sus efectos destructivos. Para lavar tu *250Z* debes:

1. Enjuagar la *250Z* con agua fría para remover la suciedad suelta.
2. Lavar la *250Z* con un paño suave, solución jabonosa y agua fría.
3. Frotar las áreas sucias.
4. Enjuagar la *250Z* con abundante agua limpia.
5. Secar la *250Z* con un paño suave y seco.
6. Encender el motor y dejarlo funcionar de 1 a 3 minutos. Ver Encender el Motor página 34.
7. Lubricar la cadena de transmisión después de lavar y secar la *250Z*. Ver Cadena de Transmisión página 26.

① NOTA:

- Evitar el uso de productos de limpieza que no hayan sido diseñados para superficies de la *250Z*, ya que pueden con tener detergentes o solventes químicos que dañen el metal, la pintura o el plástico.

- Evitar el uso de agua a alta presión, ya que puede dañar partes de la *250Z*. Si utilizas lavado con agua a presión se recomienda no aplicarlo a las siguientes partes:
 - Interruptor de encendido.
 - Debajo del asiento.
 - Eje de las llantas.
 - Salida del Silenciador/Escape.
 - Tablero y/o controles.
 - Motor.
 - Carburador.
 - Guardapolvo.
 - Partes eléctricas y sus conectores.

⚠ ATENCIÓN:

- Después de lavar tu *250Z*, la funcionalidad de los frenos se afecta parcial y temporalmente, mide la distancia de frenado para evitar accidentes.

CUIDADO DE LA PINTURA

Una buena aplicación de productos de mantenimiento protege ampliamente la pintura de la *250Z* contra las influencias del medio ambiente e incluso contra otros factores de efectos mecánicos ligeros.

La pintura puede ser tratada con cera líquida una semana después de haber sido entregada la *250Z*. Se recomienda, por lo menos, dar a la pintura una capa de cera líquida dos veces al año.

CUIDADOS DE LA *250Z*

CUIDADO DEL ASIENTO

Las piezas exteriores de material sintético, como el asiento, se limpian con un lavado normal. Si esto no es suficiente, puedes usar productos especiales de limpieza y mantenimiento para material sintético y cuero artificial que no contengan solventes.

- Limpieza normal

Limpia las superficies de material sintético sucias con un trapo de algodón o de lana ligeramente húmedo.

- Suciedad incrustada

Limpia la suciedad incrustada con un trapo mojado en una solución ligera de jabón suave (2 cucharadas de jabón neutro con un litro de agua). Al hacerlo, asegúrate de que el material sintético no se empape en ningún sitio y que el agua no se filtre por las costuras. Seca con un trapo suave y seco.

- Limpieza de manchas

Retira manchas recientes de productos a base de agua, como son café, té, jugos, etc., con un paño absorbente o papel de cocina.

Retira manchas recientes de productos a base de grasas, como mantequilla, mayonesa, chocolate, etc., con un paño absorbente o papel de cocina. Utiliza un aerosol para disolver grasas para las manchas de grasa secas.

Trata las manchas especiales como manchas de bolígrafo, rotulador, esmalte para uñas, etc., con un quitamanchas especial para material sintético.

① **NOTA:**

- Retira del asiento el plástico protector con el que se entrega la *250Z* para evitar que con el uso éste se pegue y deteriore el asiento.

ATENCIÓN:

Cuídate y cuida tu *250Z*, realiza esta revisión cada vez que te subas a tu *250Z*.

CONCEPTO	ACTIVIDAD
Combustible	Revisa que la cantidad de gasolina sea suficiente para tu recorrido. Ver Agregar Gasolina, página 19.
Aceite	Revisa que el nivel de aceite se encuentre en la marca de máximo. Agregar de ser necesario. Ver Nivel de Aceite del Motor, página 19.
Acelerador	Revisa que el juego libre del acelerador esté entre 2 y 6 mm. Ajustar y lubricar de ser necesario. Ver Ajuste del Puño del Acelerador, página 22.
Palanca del embrague	Revisa que el juego libre de la palanca del embrague esté entre 10 y 20 mm. Ver Ajuste de la Palanca del Embrague, página 23.
Frenos	Revisa el desgaste de las balatas del freno delantero y trasero. Ver Desgaste del Freno Delantero y Trasero, página 24.
Nivel del líquido de freno delantero y trasero	Revisa que el nivel del líquido de freno delantero y nivel de líquido de freno trasero se encuentren entre las marcas de máximo y mínimo. Ver Nivel del Líquido de Freno Delantero y Nivel del Líquido de Freno Trasero, página 24 y página 25.
Llantas	Revisa la presión de las llantas y que no presenten golpes, cortes, fisuras o desgaste excesivo del perfil. Ver Llantas, página 28 y Datos Técnicos, página 42.
Sistema eléctrico	Revisa el funcionamiento del faro delantero, de la luz trasera, de los cuartos, de las direccionales traseras/delanteras, del claxon y del interruptor de arranque eléctrico.

INSTRUCCIONES DE MANEJO

ENCENDER EL MOTOR

Para encender el motor debes:

1. Colocar la válvula de combustible en posición de abierto.
2. Subirte a la **250Z** por el lado izquierdo.
3. Retirar el parador lateral.
4. Introducir la llave en el interruptor de encendido.
5. Girar la llave a la posición "⤵". Ver imagen 31-A.
6. Revisar que la cantidad de combustible sea el suficiente para tu recorrido.
7. Verificar que el pedal de cambio de velocidades esté en punto neutro. Ver Cambio de Velocidades página 36.
8. Colocar la palanca del ahogador en posición abierto. Ver imagen 32.
9. Colocar el interruptor cortacorriente en la posición "⤵". Ver imagen 31-B.
10. Oprimir el pedal del freno.
11. Oprimir el interruptor de arranque eléctrico para dar marcha al motor. Ver imagen 31-C.
12. Esperar alrededor de 1 a 3 minutos para utilizar la **250Z**.
13. Colocar la palanca del ahogador en posición cerrado.



Imagen 31. Encendido de motor.



Imagen 32. Ahogador.

NOTA:

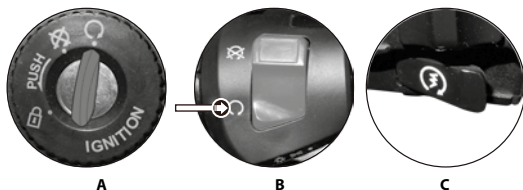
- Cuando el motor arranque, gradualmente coloca la palanca del ahogador en posición cerrado.
- No dejar oprimido el interruptor de arranque eléctrico por más de 5 segundos, ni oprimirlo cuando la **250Z** está encendida, así como dejar de oprimirlo de forma inmediata en el momento que el motor enciende.

APAGAR EL MOTOR

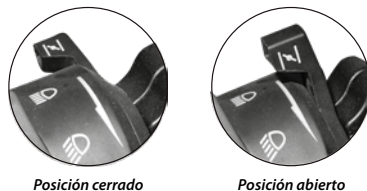
Para apagar el motor debes:

1. Hacer alto total oprimiendo ambos frenos.
2. Verificar que el pedal de cambio de velocidades esté en punto neutro.
3. Colocar el interruptor cortacorriente en la posición "⊗". Ver imagen 33-A.
4. Girar el interruptor de encendido en posición de apagado "⊗". Ver imagen 33-B.
5. Colocar la **250Z** en el parador lateral.
6. Retirar la llave.

INSTRUCCIONES DE MANEJO



Imagen 33. Apagado de motor.

MOTOR AHOGADO

Si el motor no enciende después de varios intentos es posible que se encuentre ahogado de gasolina. Para liberar el motor del exceso de gasolina debes:

1. Esperar 1 minuto por cada vez que aceleraste.
2. Colocar la palanca del ahogador en posición abierto.
3. Colocar el interruptor cortacorriente en la posición "OFF".
4. No accionar el puño del acelerador.
5. Intentar encender el motor nuevamente. Ver Encender el Motor página 34.

BLOQUEAR LA DIRECCIÓN

Para bloquear la dirección debes:

1. Apagar el motor o colocar la llave en el interruptor de encendido y bloqueo.
2. Girar el manubrio a la izquierda.
3. Oprimir y girar la llave a la posición . Ver imagen 34.
4. Retirar la llave.

Para desbloquear la dirección debes:

1. Colocar la llave en el interruptor de encendido y bloqueo.
2. Oprimir y girar la llave a la posición .
3. Retirar la llave.



Imagen 34. Bloqueo de dirección.

NOTA:

- Si se te dificulta girar la llave para desbloquear la dirección, mueve el manubrio e intenta girar la llave nuevamente.
- Cuando abandones tu *250Z*, aunque sea por un espacio corto de tiempo, no olvides quitar la llave del interruptor de encendido y bloqueo, así como bloquear la dirección.

CAMBIO DE VELOCIDADES

El pedal de cambio de velocidades se encuentra ubicado del lado izquierdo de la *250Z*. Para hacer el cambio de velocidades debes:

INSTRUCCIONES DE MANEJO

1. Encender el motor. Ver Encender el Motor página 34.
2. Oprimir la palanca del embrague.
3. Girar lentamente el acelerador.
4. Meter la primera velocidad oprimiendo el pedal de cambio de velocidades. Ver imagen 35.
5. Soltar lentamente la palanca del embrague al mismo tiempo que giras el acelerador.

Cuando la **250Z** alcanza una velocidad moderada y las rpm están entre 5,000 y 6,000 debes hacer los siguientes cambios. Para introducir los siguientes cambios de velocidades debes:

6. Oprimir la palanca del embrague.
7. Meter la segunda velocidad subiendo el pedal de cambio de velocidades.
8. Soltar lentamente la palanca del embrague al mismo tiempo que giras el acelerador lentamente.
9. Seguir el mismo proceso para meter el siguiente cambio de velocidad. Ver imagen 35.

Para regresar a una velocidad inferior debes:

10. Dejar de acelerar.
11. Oprimir la palanca del embrague.
12. Meter una velocidad inferior a la que se va manejando oprimiendo el pedal de cambio de velocidades.
13. Soltar lentamente la palanca del embrague.



Imagen 35. Cambio de velocidades.

ⓘ NOTA:

- No dejes oprimida (aunque sea ligeramente) la palanca del embrague durante la conducción; esto gastará prematuramente las pastas del clutch.
- Para hacer un buen cambio de velocidades debes asegurarte de:
 - **NUNCA** soltar bruscamente la palanca del embrague.
 - **NUNCA** acelerar bruscamente.
 - **NUNCA** forzar el motor entre los cambios de velocidad.

⚠ ATENCIÓN:

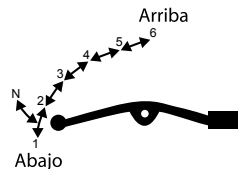
- No introducir un cambio de velocidad inferior sin antes reducir la velocidad. El motor se puede forzar además de que la llanta trasera pierde tracción trayendo como consecuencia la pérdida de control de la **250Z** y se ocasionan daños irreversibles a la **250Z**.

El almacenamiento por periodos largos de tiempo requiere de ciertos cuidados para evitar daños a la *250Z*. Antes de almacenar debes:

1. Drenar el aceite del motor.
2. Drenar la gasolina del carburador y del tanque.
3. Colocar el interruptor de encendido en posición "OFF".
4. Colocar la válvula de combustible en posición ●.
5. Quitar la batería y colocarla en un lugar fresco y ventilado. Evitar hacer contacto con el piso.
6. Limpiar totalmente la *250Z*.
7. Lubricar la cadena de transmisión. Ver Cadena de Transmisión página 26.
8. Quitar la bujía. Ver Limpieza de Bujía página 21.
9. Poner de 15 a 20 ml de aceite para italikas en el espacio de la bujía.
10. Poner la bujía. Ver Tabla de Torques página 43.
11. Guardar la *250Z* en un lugar fresco y seco. No exponerla al sol.
12. Colocar una cubierta protectora a la *250Z*.

VOLVER A USAR

Para utilizar la *250Z* después de un período de almacenamiento debes:

1. Limpiar la *250Z*.
2. Colocar aceite.
3. Colocar la batería a la *250Z*.

4. Agregar gasolina. Ver Agregar Gasolina página 19.
5. Colocar la válvula de combustible en posición "U".
6. Lubricar la cadena de transmisión. Ver Cadena de Transmisión página 26.
7. Verificar la presión de las llantas. Ver Llantas página 28.

ATENCIÓN:

- Antes de conducir tu *250Z*, debes asegurarte que se encuentra en buenas condiciones, para ello se te recomienda probarla en un sitio seguro y lejos del tránsito a baja velocidad.

NOTA:

- Si no utilizas tu *250Z* por más de 2 meses, debes poner a cargar la batería cada mes.
- Cuando vuelvas a utilizar tu *250Z*, al momento de encenderla saldrá humo del escape hasta que se quemó todo el aceite que colocaste en el espacio de la bujía.

SEGURIDAD EN LA CONDUCCIÓN

Conducir tu **250Z** es una actividad emocionante, pero requiere precauciones de seguridad. Las principales son:

EQUIPO DE PROTECCIÓN

Para tu protección, al momento de conducir tu **250Z** debes utilizar el siguiente equipo:

ROPA

- Usa ropa brillante y de piel u otro material grueso.
- En caso de no tener, mínimo llevar cubiertos brazos y piernas.

ZAPATOS

- Usa botas o zapatos suficientemente altos y resistentes para cubrir los tobillos.
- En caso de no tener, mínimo llevar zapato cubierto.



CASCO

-Usa casco completo, tres cuartos, etc., y que cumpla con la norma de seguridad DOT (Department of Transportation) por sus siglas en inglés. Al usar casco con DOT se reduce el riesgo de lesiones en la cabeza en un accidente.

GUANTES

-Usa guantes de cuero o un material similar.

-Para los días lluviosos te sugerimos contar siempre con un impermeable.

- La temperatura del escape de la **250Z** es elevada, para evitar quemaduras se te recomienda utilizar botas o un pantalón que cubra la antepierna.
- Para prevenir accidentes en días lluviosos te recomendamos:
 - Al empezar a llover detente debajo de un puente y/o zona techada y colócate tu impermeable.
 - Esperar unos minutos para que la lluvia retire del asfalto la suciedad (tierra, arena, aceite, basura, etc.).
 - Ten especial precaución con las marcas viales (ejemplo cruce peatonal) ya que éstas en su mayoría provocarán que tu **250Z** se derrape.
 - Cuando frenes hazlo muy suavemente.
- NO guardes el impermeable debajo del asiento u otro lugar que pueda tapar alguna toma de aire ya que puede reducir el desempeño de tu **250Z** y en algunos casos no arrancar.

CARGA DE PASAJEROS O MERCANCÍA

La **250Z** está diseñada para transportar una carga máxima (conductor y pasajero) de 150 kg (330 lbs). El exceder este límite afecta su estabilidad, puede ser causa de accidentes y daños a la **250Z**. **ITALIKA** no se hace responsable de ningún daño causado por el exceso de carga. Para prevenir accidentes evita cargar:

- Objetos voluminosos o pesados en la **250Z**.
- Objetos que obstruyan la visibilidad del conductor.

⚠ ATENCIÓN:

- El vestirse con ropa floja puede ocasionar graves daños al conductor y a la **250Z**, ya que se puede atorar en el manubrio, en el posapie o en las llantas.

SEGURIDAD EN LA CONDUCCIÓN

CONDICIONES DEL CAMINO

Tu **250Z** está diseñada para rodar en caminos pavimentados. Considera que en un camino cualquier cosa puede ser un obstáculo, por lo que siempre debes conducir con precaución y reducir la velocidad lo suficiente cuando sea necesario.

Es recomendable que cuando en el camino te encuentres con:

- **Charcos de agua**, evites entrar en ellos ya que puedes perder el control de la dirección o puedes caerte dependiendo de la velocidad con la que entres.
- **Arena, barro y hojas caídas**, evítalos o pasa sobre ellos a baja velocidad, ya que puedes perder la dirección o patinar en ellos. De ser posible detén la **250Z** y camina con ella.
- **Topes**, reduce la velocidad y cruza en ángulo recto.
- **Grava y baches**, maneja lentamente vigilando las condiciones del camino y con la cintura ligeramente levantada para equilibrar la **250Z**.
- **Planchas de hierro**, detén la **250Z** y camina con ella, ya que estas superficies son muy resbalosas, especialmente en días lluviosos.
- **Aceite o caminos congelados**, maneja lentamente o detén la **250Z** y camina con ella.

DÍAS LLUVIOSOS

El conducir tu **250Z** en un día lluvioso puede ser peligroso por lo que te recomendamos:

- Reducir la velocidad más que en un día despejado, ya que la lluvia impide ver los obstáculos y determinar las condiciones del camino.

- Mantener una distancia prudente con el vehículo de adelante.
- No tomar las curvas a la misma velocidad que en un día despejado, ya que puedes patinar, caerte o salirte del camino.

MODIFICACIÓN DEL DISEÑO

El modificar o cambiar piezas no originales a tu **250Z** no sólo afecta la seguridad de la **250Z** o de sus ocupantes, también ocasiona la pérdida de la garantía.

CONDUCCIÓN Y ALCOHOL

Utilizar tu **250Z** bajo los efectos del alcohol es una de las causas más frecuentes de accidentes. La habilidad para conducir se ve perjudicada cuando el nivel de alcohol en la sangre se halla por encima del nivel máximo permitido por la ley, debido a que tus reflejos se vuelven lentos y tu capacidad de decisión se ve perjudicada. Si has bebido, **NO MANEJES** tu **250Z**, llama a un taxi o utiliza un medio de transporte público.

RECOMENDACIONES DE CONDUCCIÓN

Al conducir debes ser cuidadoso para garantizar tu seguridad, por lo que antes de utilizar tu **250Z** te recomendamos:

1. Revisar y/o ajustar algunos componentes de desgaste natural debido al uso como:
 - El nivel de aceite en el motor.
 - La presión del aire de las llantas.
 - El desgaste de los frenos.
 - El encendido de las luces.

SEGURIDAD EN LA CONDUCCIÓN

2. Subir y bajar de la **250Z** siempre del lado izquierdo.
3. Vestir ropa en colores llamativos o brillantes.
4. Obedecer el reglamento de tránsito local.
5. Sostener el manubrio con ambas manos.
6. Obedecer los límites de velocidad.
7. Conducir tu **250Z** utilizando un carril y del lado donde los conductores de vehículos te puedan ver, ya que gran cantidad de accidentes son ocasionados debido a que el conductor del otro vehículo no ve al conductor de la **250Z**.
8. Encender la luz direccional con anticipación para dar la vuelta.
9. Tener cuidado al cruzar en las esquinas de calles y en la entrada y salida de vehículos.
10. Que el pasajero coloque los pies en los posapies del pasajero y que se sujete con ambas manos al conductor o a la **250Z**.
11. Durante la conducción mantener las luces prendidas.

ATENCIÓN:

- Te sugerimos practicar la conducción de tu **250Z** en un área libre de tránsito y obstáculos hasta que estés completamente familiarizado con la máquina y sus controles.

POSTURA PARA EL MANEJO

El conducir tu **250Z** en una postura correcta te ayuda a que puedas utilizar los controles fácilmente y a protegerte de posibles accidentes.

Ten en cuenta los siguientes puntos para adquirir una postura correcta:

- No mirar hacia los pies o manos, ni hacia un solo punto. Mantener un campo de visión amplio mirando hacia todos lados por igual.
- Sujetar firmemente el centro de los mandos con ambos pulgares hacia abajo.
- Apuntar las rodillas ligeramente hacia dentro y no hacia fuera.
- Mantener los hombros relajados y en posición natural.
- Doblar los codos ligeramente hacia dentro y relajarlos para que éstos funcionen como resortes cuando el manubrio reciba algún golpe.
- Elegir una posición que mantenga tu cuerpo estable. Si tienes la cintura demasiado hacia delante o hacia atrás, los hombros y la cintura pueden estar muy tensos y el cuerpo tener poca estabilidad.
- Poner los dedos de los pies paralelos a la **250Z**.

CUIDADOS PARA EVITAR ROBO

Para evitar el robo de tu **250Z** debes:

- Quitar la llave del interruptor de encendido.
- Dejar siempre la **250Z** en un lugar bajo llave y seguro.
- Utilizar el bloqueo de la dirección.
- Evitar prestar tu **250Z**.
- Anotar tu nombre, dirección y teléfono en la Póliza de Garantía y llevarla siempre en la **250Z**.

	CONCEPTO	ESPECIFICACIÓN
Dimensiones	Modelo	250Z
	Dimensión largo x ancho x alto	2,030 x 800 x 1,080 mm
	Distancia entre ejes	1,350 mm
Capacidad de carga	Peso	130 kg (286 lbs)
	Carga máxima (conductor y pasajero)	150 kg (330 lbs)
Motor	Tipo	4 tiempos
	Sistema de enfriamiento	Aire forzado y radiador de aceite
	Potencia del motor	17.9 @ 7,000 Hp/rpm
	Torque	17.7 @ 6,000 Nm/rpm (13 lbs.ft)
	Modo de arranque	Eléctrico
	Volumen de desplazamiento	250 cc
Sistema eléctrico	Modo de ignición	CDI
	Fusible	10 A
	Batería	12 V, 7 Ah

DATOS TÉCNICOS

	CONCEPTO	ESPECIFICACIÓN
Frenos	Freno delantero	Disco
	Freno trasero	Disco
Capacidad de combustible y aceite	Volumen del tanque de combustible	11 L
	Volumen del aceite del motor	1.3 L
Llantas	Llanta trasera	140/60-17
	Llanta delantera	110/70-17
	Presión llanta delantera sin carga (en frío)	28 psi
	Presión llanta trasera sin carga (en frío)	30 psi
	Presión llanta delantera con carga (en frío)	29 psi
	Presión llanta trasera con carga (en frío)	32 psi
Transmisión	Manual	6 velocidades

TABLA DE TORQUES

CONCEPTO	TORQUES
M 25 x 1	70-80 N-m (51.62-59 lbs.ft)
M 6 X 1.0	10±1 N-m (7.38±0.74 lbs.ft)
M 12 x 1.25	81±8 N-m (59.74±5.9 lbs.ft)
M 16 x 1.5	90-100 N-m (66.38-73.75 lbs.ft)
M 10 x 1.25	40-50 N-m (29.50-36.87 lbs.ft)
M 8 X 1.25	30-40 N-m (22.12-29.50 lbs.ft)
Tornillos y tuercas de 5 mm	4.5-6 N-m (3.31-4.42 lbs.ft)
Tornillos y tuercas de 6 mm	8-12 N-m (5.9-8.85 lbs.ft)
Tornillos y tuercas de 8 mm	18-25 N-m (13.27-18.43 lbs.ft)
Tornillos y tuercas de 10 mm	30-40 N-m (22.12-29.50 lbs.ft)
Tornillos y tuercas de 12 mm	40-50 N-m (29.50-36.87 lbs.ft)
Tornillos hexagonales de 6 mm	10-15 N-m (7.38-11.06 lbs.ft)
Tornillos hexagonales de 8 mm	20-30 N-m (14.75-22.12 lbs.ft)
Tornillos hexagonales de 10 mm	30-40 N-m (22.12-29.50 lbs. ft)

EQUIVALENCIAS

EQUIVALENCIAS				
MÉXICO	GUATEMALA	HONDURAS	PANAMÁ	PERÚ
Ahogador	Shock	Schock	Schock	Estrangulador
Arnés	Arnés	Arnés	Arnés	Ramal
Balatas	Pastillas	Pastillas	Pastillas	Pastillas
Balero	Caginetto	Balinero	Caginetto	Rodaje
Bujía	Candela	Candela	Candela	Bujía
Calavera (lámpara trasera)	Stop	Stop	Estop	Faro
Chicote	Cable	Cable	Cable	Cable
Claxon	Bocina	Bocina/Pito	Bocina	Claxon
Clutch	Embrague	Clutch	Embrague	Clutch
Cuadro	Chasis	Cuadro	Chasis	Chasis
Direccionales	Pidevías	Vías	Pide-Vías	Direccionales
Empaque	Empaque	Empaque	Empaque	Empaquetadura
Engrane	Engranaje	Engranaje	Engranaje	Engrane
Engrane final	Engrane final	Engrane final	Engrane final	Catalina
Alternador	Alternador	Estator	Estator	Alternador
Horquilla	Horquilla	Horquilla	Horquilla	Telescópica
Llanta	Llanta	Llanta	Llanta	Llanta
Manubrio	Timón	Manubrio	Timón	Timón
Parador central	Parador central	Parador central	Parador central	Parador central
Parador lateral	Parador lateral	Parador lateral	Parador lateral	Parador lateral
Rin	Llanta	Llanta	Llanta	Llanta
Salpicadera	Lodera	Guardafango	Lodera	Tapabarro
Zapatas	Zapatas	Fricciones	Zapatas	Zapatas



ItalikaOficial



italika.mx 01800 4825452